

# Betriebsanleitung

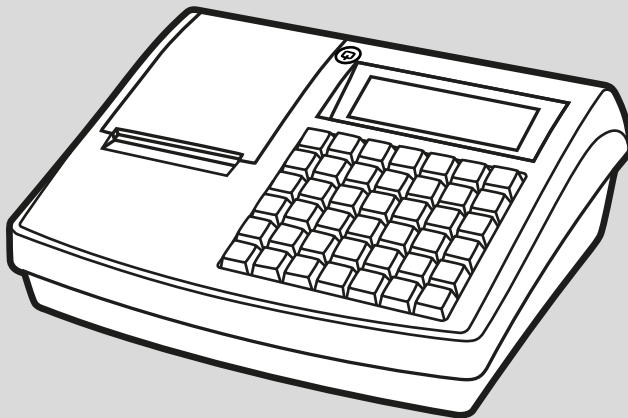

Elektronische Registrierkasse

# QMP 60 Serie



Diese Anleitung ist im Internet verfügbar und kann kostenfrei auf unserer Internetseite [www.quorion.de](http://www.quorion.de) im Bereich „Support“ unter der Kategorie „Bedienungsanleitungen“ heruntergeladen werden.

## **Gewährleistung**

Die Gewährleistung entspricht den gesetzlichen Bestimmungen.  
Die Gewährleistung gilt nur für das Land, in dem das Kassensystem erworben wurde.

## **Herausgeber**

QUORION Data Systems GmbH  
An der Klinge 6  
99095 Erfurt  
Deutschland

## **Kunden-Service**

Bei technischen Problemen mit unserem Produkt, wenden Sie sich bitte direkt an Ihren Fachhändler

## **Originalbetriebsanleitung**

Die in diesem Dokument enthaltenen Informationen sind Eigentum der QUORION Data Systems GmbH. Die Veröffentlichung, ganz oder in Teilen, bedarf der Zustimmung der QUORION Data Systems GmbH.

## **Copyright**

© 2018 QUORION Data Systems GmbH  
Irrtum und technische Änderungen vorbehalten  
Weitere Informationen und Updates finden Sie unter [www.quorion.de](http://www.quorion.de)

# Inhaltsverzeichnis

<b>Benutzerhinweise .....</b>	<b>7</b>	<b>Übersicht Komponenten.....</b>	<b>14</b>
Gültigkeitsbereich .....	7	<i>Kassensystem.....</i>	14
Nomenklatur.....	7	<i>Bedieneranzeige.....</i>	15
Auszeichnungen .....	7	<i>Kundenanzeige.....</i>	15
Symbolerklärung.....	7	<i>Bondrucker.....</i>	15
<i>Warnhinweise.....</i>	7	<i>Tastatur .....</i>	16
<i>Weitere Symbole .....</i>	8	<i>Optionale Tastenbelegungen.....</i>	18
<b>Sicherheit .....</b>	<b>9</b>	<b>Grundlegende</b>	
Bestimmungsgemäße		<b>Bedienung .....</b>	<b>19</b>
Verwendung .....	9	Kassensystem ein- &	
Nicht bestimmungsgemäße		ausschalten .....	19
Verwendung .....	9	Menüs .....	19
Sicherheitshinweise .....	9	<i>Hauptmenü.....</i>	19
<b>Produktbeschreibung .....</b>	<b>12</b>	<i>Funktionsmenüs .....</i>	20
Standardlieferumfang .....	12	<i>Navigieren in Menüs.....</i>	20
Lieferbares Zubehör .....	12	Eingabemodus <sup>1</sup> <sub>PQRS</sub>   .....	20
Technische Daten.....	13	<i>Ziffern und Buchstaben eingeben.....</i>	20
<i>Allgemein .....</i>	13	<i>Sonderzeichen eingeben.....</i>	21
<i>QMP 60.....</i>	13	<i>Zeichen löschen.....</i>	21
<i>QMP 65.....</i>	13	<i>Tastaturebenen umschalten.....</i>	22
<i>Abmessungen .....</i>	14	<i>Preisebenen umschalten .....</i>	22
Typenschild .....	14	Tägliche Arbeitsschritte .....	22
EG-Konformitätserklärung.....	14	<i>Vor der Geschäftsöffnung.....</i>	22
		<i>Während des Geschäftstages.....</i>	22
		<i>Nach dem Geschäftsschluss .....</i>	22

**Inbetriebnahme ..... 23**

- Kassensystem an Stromversorgung anschließen... 23
- Bonrolle installieren ..... 24
- Fiskalaufzeichnung aktivieren ... 25

**Programmierung ..... 26**

- Bediener programmieren..... 26
- Steuern programmieren..... 27
- Obergruppen programmieren .... 28
- Warengruppen programmieren ..... 29
- Artikel programmieren ..... 30
  - Artikel erstellen..... 30
  - Artikel bearbeiten..... 31
- Bon programmieren ..... 32

**Registrierung ..... 33**

- Bediener anmelden/ abmelden  ..... 33
  - Bediener anmelden..... 33
  - Bediener abmelden..... 33
- Artikel registrieren       ..... 33
  - Programmierten Artikel registrieren .. 33
  - Artikel mehrfach registrieren ..... 34
  - Artikel mit einmaliger Preisänderung registrieren..... 34
- Zahlungsart registrieren  ..... 34
  - Einzelne Zahlungsart registrieren ..... 35
  - Verschiedene Zahlungsarten registrieren..... 35

Rabatte registrieren  ..... 35

- Rabatt auf einzelnen Artikel geben .... 35
- Rabatt auf Gesamtsumme geben..... 36

Aufschläge registrieren  ..... 36

- Aufschlag auf einzelnen Artikel geben..... 36
- Aufschlag auf Gesamtsumme geben..... 37

Ein-/Auszahlungen registrieren  ..... 37

- Auszahlungen registrieren ..... 37
- Einzahlungen registrieren..... 37

Gutscheine ausstellen  ..... 38

Lade ohne Verkaufsvorgang öffnen  ..... 38

Korrekturen  ..... 38

- Storno ..... 38
- Aufrechnungsstorno..... 39
- Rückgabe ..... 39
- Dauer-Rückgabe..... 39
- Bon-Abbruch..... 39
- Zahlungsart umbuchen..... 40
- Gutschein stornieren..... 40

Erweiterte Druckfunktionen   ..... 41

- Bon vorschieben..... 41
- Bonkopie ausdrucken..... 41
- Nachbon drucken..... 41

**Berichte ..... 42**

- Übersicht Berichtstypen..... 42
- Berichte ausgeben..... 43

**Einstellungen..... 44**

Bonausgabe ein/ ausschalten .....	44
Datum einstellen.....	44
Uhrzeit einstellen .....	44
Kontrast einstellen.....	45
<i>Bedieneranzeige einstellen</i> .....	45
<i>Kundenanzeige einstellen</i> .....	45
Druckintensität einstellen .....	45
Fiskalaktivierung .....	45
Software-Aktivierungen vornehmen.....	45
Passwörter .....	46
Programmversion drucken.....	46

**Technische Hinweise ..... 47**

Reinigung & Pflege .....	47
Stromausfall.....	47
<i>Stromausfall während der     Registrierung</i> .....	47
<i>Stromausfall während des     Bondruckes</i> .....	47
Fehlerbehebung .....	48
Bonrolle .....	48
<i>Umgang mit Thermopapier</i> .....	48
<i>Bonrolle tauschen</i> .....	48
Außerbetriebnahme .....	50
<i>Kassensystem von     Stromversorgung trennen</i> .....	50
<i>Entsorgung</i> .....	50

# Benutzerhinweise

In diesem Kapitel finden Sie grundlegende Informationen zum Umgang mit dieser Anleitung.

## Gültigkeitsbereich

Diese Anleitung gilt ausschließlich für folgende Gerätetypen:

- QMP 60
- QMP 65

Diese Anleitung ist für den Endanwender.

## Nomenklatur

Vollständige Benennung	Benennung in diesem Dokument
QMP 60/65	Produkt, Gerät, Kassensystem



## Auszeichnungen

Auszeichnung	Verwendung	Beispiel
<b>Fett</b>	Bedienelemente, Funktionen	Schaltfläche <b>PLU</b> drücken
<i>„Kursiv“</i>	Meldungen, Dialogfelder	Die Meldung <i>„Nummer: ?“</i> wird angezeigt.
[Dünn]	Menüpunkte	Wählen Sie den Menüpunkt [Einstellungen] aus.

## Symbolerklärung





### ■ Warnhinweise

In dieser Anleitung werden folgende Signalwörter verwendet.

Signalwort	Bedeutung
 <b>WARNUNG</b>	Warnhinweis, dessen Nichtbeachtung zum Tod oder zu schwerer Verletzung führen kann
 <b>VORSICHT</b>	Warnhinweis, dessen Nichtbeachtung zu einer leichten oder mittleren Verletzung führen kann
<b>ACHTUNG</b>	Warnhinweis, dessen Nichtbeachtung zu Sachschäden führen kann
<b>HINWEIS</b>	Information, die nicht sicherheitsrelevant, aber für ein bestimmtes Thema oder Ziel wichtig ist

## ■ Weitere Symbole

In dieser Anleitung und auf dem Typenschild werden folgende Symbole verwendet.

Symbol	Bedeutung
<input type="checkbox"/>	Voraussetzung
<input checked="" type="checkbox"/>	Erwünschtes Resultat
1.	Handlungsanweisung die in chronologischer Reihenfolge ausgeführt werden muss
■	einzelne Handlungsanweisung
▶	Handlungsanweisungen, die sicherheitsrelevant sind
–	Aufzählung
⇒	Pfad
	Querverweise
	Sicherheitshinweis
~	Leerzeichen
	Darstellung der Menüauswahl in verkürzter Form
	Vor Benutzung Betriebsanleitung lesen. Sicherheitshinweise in der Betriebsanleitung beachten.
	Symbol für die getrennte Sammlung von Elektro- und Elektronikgeräten. Das Kassensystem und seine Komponenten dürfen nicht über den Hausmüll entsorgt werden.



# Sicherheit

Lesen Sie die folgenden Sicherheitshinweise vollständig durch, bevor Sie das Gerät benutzen, um zu vermeiden, dass ihr QUORiON-Produkt beschädigt wird oder Sie selbst und andere sich verletzen.

## Bestimmungsgemäße Verwendung

Das Kassensystem ist ein Datenerfassungsgerät und wurde für den Verkauf von Waren und/oder Dienstleistungen entwickelt.

Das Kassensystem dient der Abwicklung von Zahlungsvorgängen. Diese können mit Bargeld oder bargeldlos getätigt werden. Die getätigten Zahlungsvorgänge werden vom Kassensystem erfasst und durch Berichte und Belege visualisiert.

Über die Schnittstellen des Kassensystems können Sie verschiedene Peripheriegeräte (Scanner, Anzeigen) mit dem Kassensystem verbinden.

Neben den in dieser Anleitung beschriebenen Funktionen kann es sein, dass jederzeit Software-Änderungen zur Fehlerbehebung und zu Funktionserweiterungen eingeführt werden.

## Nicht bestimmungsgemäße Verwendung

Jede über die bestimmungsgemäße Verwendung hinausgehende oder andersartige Verwendung gilt als nicht bestimmungsgemäß.

## Sicherheitshinweise

Das Kassensystem ist nach dem aktuellen Stand der Technik und den anerkannten sicherheitstechnischen Regeln gebaut. Dennoch können bei unsachgemäßer Verwendung Gefahren für Leib und Leben des Benutzers oder Dritter bzw. Beeinträchtigungen des Kassensystems und anderer Sachwerte entstehen.

Lesen Sie folgenden Sicherheitshinweise und beachten Sie diese beim Gebrauch des Gerätes.

### ⚠ Betriebsanleitung

Die Nichtbeachtung dieser Betriebsanleitung kann zu Verletzungen und Sachbeschädigungen führen.

- ▶ Die Betriebsanleitung muss vor allen Arbeiten sorgfältig gelesen und verstanden werden.
- ▶ Grundvoraussetzung für sicheres Arbeiten ist die Einhaltung aller angegebenen Sicherheitshinweise und Anweisungen in dieser Betriebsanleitung.
- ▶ Die Betriebsanleitung ist Teil des Produkts und muss in unmittelbarer Nähe des Produktes jederzeit zugänglich aufbewahrt werden.
- ▶ Bewahren Sie die Betriebsanleitung auf und geben Sie das Produkt nur mit der Betriebsanleitung und dem mitgelieferten Zubehör an Dritte weiter.

### ⚠ **bestimmte Personengruppen**

Wenn unqualifizierte Personen Arbeiten an dem Produkt vornehmen kann es zu Verletzungen und Sachbeschädigungen kommen.

- ▶ Reparaturarbeiten dürfen nur von qualifizierten Service-Technikern durchgeführt werden.
- ▶ Kinder und bestimmte andere Personengruppen mit verringerten physischen, sensorischen oder mentalen Fähigkeiten sowie Mangel an Erfahrung können dieses Produkt benutzen, wenn sie beaufsichtigt werden oder die aus dem Gebrauch resultierenden Gefahren kennen.
- ▶ Kinder dürfen nicht mit dem Produkt spielen. Kinder dürfen das Produkt nicht unbeaufsichtigt reinigen oder öffnen.

### ⚠ **Stromversorgung**

Das Produkt wird mit elektrischem Strom betrieben, dabei besteht grundsätzlich die Gefahr eines elektrischen Schlags.

- ▶ Tauchen Sie das Produkt niemals in Wasser oder andere Flüssigkeiten. Halten Sie das Produkt von Regen und Nässe fern. Stellen Sie keine Behältnisse mit Flüssigkeiten auf dem Produkt ab. Falls Flüssigkeiten in das Kassensystem gelangen, sofort Netzkabel ziehen und lokalen Fachhändler verständigen. Betreiben Sie das Gerät nicht im Freien oder in Räumen mit hoher Luftfeuchtigkeit (> 95 %).
- ▶ Fassen Sie den Netzstecker niemals mit nassen Händen an. Wenn Sie den Netzstecker aus der Steckdose herausziehen wollen, ziehen Sie immer direkt am Netzstecker. Ziehen Sie nicht am Netzkabel, es könnte beschädigt werden. Transportieren Sie das Produkt zudem niemals am Netzkabel.

- ▶ Verwenden Sie ausschließlich das im Lieferumfang enthaltene externe Netzteil sowie die mitgelieferte Anschlussleitung, um das Gerät mit Strom zu versorgen.
- ▶ Stellen Sie sicher, dass das Netzkabel nicht geknickt, eingeklemmt, überfahren wird, mit Hitzequellen oder scharfen Kanten in Berührung kommt. Netzkabel so verlegen, dass niemand darauf treten oder darüber stolpern kann. Niemals versuchen das Netzkabel zu strecken, um eine Verbindung zu ermöglichen. Das Netzkabel muss jederzeit ausreichend Spiel haben.
- ▶ Bevor Sie das Produkt reinigen, schalten Sie das Produkt aus und ziehen Sie den Netzstecker aus der Steckdose.
- ▶ Stecken Sie niemals Gegenstände in die Öffnungen des Produktes.
- ▶ Öffnen Sie keine fest verschraubten Abdeckungen vom Gehäuse des Geräts.
- ▶ Nehmen Sie keine Veränderungen am Gerät, an seinen Bestandteilen und am Zubehör vor.

### ⚠ **Anschluss von externen Komponenten**

Durch unsachgemäßen Anschluss von externen Komponenten kann es zu Sachbeschädigungen und Datenverlusten kommen.

- ▶ QUORION empfiehlt ausschließlich Original- oder von QUORION ausdrücklich zugelassenes Zubehör und Komponenten zu verwenden.
- ▶ Schalten Sie das Kassensystem immer aus, bevor Sie externe Geräte verbinden oder trennen.
- ▶ Beachten Sie die maximal zulässige Kabellänge von 3 m für USB-Kabel und 15 m für RS232-Kabel beim Anschluss von externen Komponenten.

### ⚠ **Elektromagnetische Verträglichkeit**

Das Gerät entspricht der Funkstörgrenzwertklasse A. Die elektromagnetische Verträglichkeit des Gerätes liegt innerhalb der normierten Grenzwerte für Störaussendung und Störfestigkeit. Dennoch kann es zu Störungen kommen.

- ▶ Verwenden Sie ausschließlich abgeschirmte Kabel und Anschlussstecker, um externe Geräte anzuschließen.
- ▶ Wenn Sie das Gerät in einem System mit anderen Geräten, Zubehör und Komponenten installieren und betreiben, muss das System als Ganzes und all seine Geräte, Zubehör und Komponenten Konformität zur EMV-Richtlinie und entsprechenden Normen aufweisen.
- ▶ Für die Einhaltung der Konformität zur EMV-Richtlinie und den nationalen EMV-Gesetzen für installierte Systeme, Systemzubehör und Systemkomponenten, die nicht von QUORiON als Hersteller des Kassensystems mitgeliefert oder geprüft und zugelassen worden sind, ist der Benutzer selbst verantwortlich.

### ⚠ **Aufstellungsort**

Durch Aufstellen des Produktes an einem unsachgemäßen Ort, kann es zu Verletzungen und Sachbeschädigungen kommen.

- ▶ Das Produkt ausschließlich im Innenbereich einsetzen. Verwenden Sie das Produkt ausschließlich bei einer Umgebungstemperatur von 0 °C - +45 °C.
- ▶ Setzen Sie das Produkt keinen extremen Temperaturen, Temperaturschwankungen, Heiz- und Kühlanlagen, direkter Sonneneinstrahlung, einem hohen Maß an Staub, Vibrationen und Stößen, extremer Luftfeuchtigkeit oder Nässe aus.

- ▶ Verbinden Sie das Produkt nicht mit Stromnetzen, in der Nähe von Geräten die Spannungsschwankungen oder Spannungsspitzen erzeugen. Dies gilt insbesondere für Geräte, die große Elektromotoren verwenden.

### ⚠ **defektes Produkt**

Der Einsatz eines defekten Produktes kann zu Verletzungen und Sachbeschädigungen führen.

- ▶ Benutzen Sie das Produkt nur in technisch einwandfreiem Zustand sowie bestimmungsgemäß, sicherheits- und gefahrenbewusst unter Beachtung der Betriebsanleitung.
- ▶ Lassen Sie insbesondere Störungen, welche die Sicherheit beeinträchtigen können, umgehend beseitigen.
- ▶ Geben Sie ein defektes Produkt zur Reparatur an einen Fachhändler. Reparieren Sie das Gerät nicht selbst.

### ⚠ **Datensicherung**

Bei der Speicherung von Fiskaldaten kann es zu Datenverlusten kommen.

- ▶ Sichern Sie regelmäßig Ihre Fiskaldaten auf einem externen Speichermedium.
- ▶ Schalten Sie das Kassensystem ausschließlich durch Betätigen der Taste **⏻** aus. Schalten Sie das Gerät nicht durch Unterbrechen der Stromversorgung aus (z.B. durch Ziehen des Netzsteckers oder Ausschalten der Steckdosenleiste, welche das Kassensystem mit Strom versorgt).

# Produktbeschreibung

Prüfen Sie den Lieferumfang auf Vollständigkeit und äußerliche Beschädigungen. Setzen Sie sich bei unvollständigem Lieferumfang oder Beschädigungen mit Ihrem Fachhändler in Verbindung.

## Standardlieferumfang

Im Standardlieferumfang sind folgende Teile enthalten:

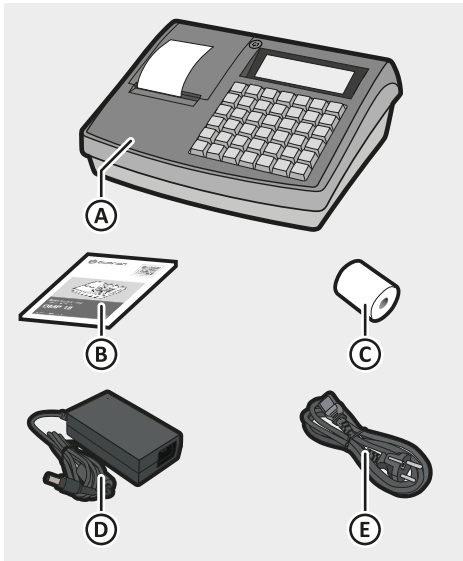

Pos.	Anzahl	Bezeichnung
A	1	QMP 60/65
B	1	Betriebsanleitung
C	1	Bonrolle
D	1	Netzteil
E	1	Anschlussleitung

## Lieferbares Zubehör

Die QUORION Data Systems GmbH bietet folgendes Zubehör für das Kassensystem, das Sie bei Bedarf jederzeit nachbestellen können.



Pos.	Bezeichnung/Funktion
A	<b>Kassenschublade</b> Kassenschublade zum sicheren Aufbewahren von Bargeld
B	<b>Bonrolle (57 mm, max Ø 46 mm)</b> geeignet für Kassen und externe Drucker
C	<b>Barcode-Scanner</b> zum Scannen von Barcodes mit Automatikfunktion und LED-Statusanzeige
D	<b>Externe Kundenanzeige</b> schwenk- und neigbar, zur Anzeige von registrierten Artikeln mit Preisen sowie Zahlbeträgen

## Technische Daten

Das Kassensystem hat folgende technische Daten:

### Allgemein

Prozessor	
CPU	ARM Cortex-A9 400 MHz
Betriebssystem	
POS Software	QMP auf Linuxbasis
Speicher	
Arbeitsspeicher	32 MB SDRAM
Systemspeicher	4 GB eMMC
Speicher- erweiterung	via USB
Anzeigen	
Bedieneranzeige	LCD mehrzeilig, 192 x 64 Pixel, blaue Hintergrund- beleuchtung, grafisch
Kundenanzeige	LCD mehrzeilig, 192 x 32 Pixel, blaue Hintergrund- beleuchtung, grafisch
Tastatur	
Hubtastatur	42 Tasten
Drucker	
Interner Bondrucker	58 mm ohne Cutter, mit Easy-Load
Spezifikation Bonrollen	Thermopapier, Breite: 57 mm, max. Ø: 46 mm
Spezifikationen	
Gewicht	2,0 kg
Stromversorgung (Primär)	100–240 V AC, 1,4 A
Betriebs- temperatur	0°C – + 45°C

Lagertemperatur	- 20°C – + 60°C
Feuchtigkeit	bis 95% nicht konden- sierend

### QMP 60

Schnittstellen	
Seriell	1 x RS232-5V (RJ45)
LAN	1 x 100 MBit
USB	1 x USB 2.0 Typ A
	1 x USB 2.0 Typ B
Kassenschublade	1 x RJ11-9V
Stromversorgung (Sekundär)	9,0 V DC, 4,44 A

### QMP 65

Schnittstellen	
Seriell	2 x RS232-5V (RJ45)
LAN	1 x 100 MBit
USB	2 x USB 2.0 Typ A
	1 x USB 2.0 Typ B
Kassenschublade	1 x RJ11-9V
Stromversorgung (Sekundär)	9,0 V DC, 4,44 A
Interner Smart- card-Steckplatz	Mini Sim, Formfaktor: 2FF

### ■ Abmessungen

Alle Maße sind in Millimeter angegeben.

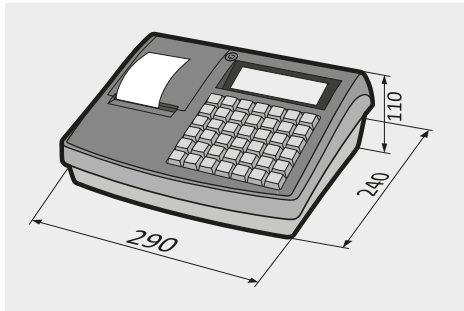

### Typenschild

Das Typenschild identifiziert das Kassensystem eindeutig. Das Typenschild befindet sich auf der Rückseite des Kassensystems. Die Angaben auf dem Typenschild benötigen Sie bei Fragen an Ihren Fachhändler oder den Kunden-Service (S. 3). Auf dem Typenschild sind folgende Informationen zu finden:

- Firmenname und vollständige Anschrift des Herstellers
- Gerätetyp und Seriennummer (S/N)
- Angaben zur Stromversorgung
- CE-Kennzeichnung
- Sicherheitshinweise

### EG-Konformitätserklärung

Die QMP 60/65 entspricht in Konstruktion und Betriebsverhalten den europäischen Richtlinien sowie den ergänzenden nationalen Anforderungen. Die Konformität wurde mit der CE-Kennzeichnung nachgewiesen.

Sie können die Konformitätserklärung des Produktes auf unserer Internetseite [www.quorion.de](http://www.quorion.de) im Bereich "Support" herunterladen.

## Übersicht Komponenten

### ■ Kassensystem

Das Produkt besteht aus folgenden Komponenten:



Pos.	Bezeichnung
A	Bedieneranzeige
B	Tastatur
C	Stromversorgung
D	Kassenlade, RJ11-9V
E	USB Typ-B (für PC)
F	USB Typ-A (1x QMP 60, 2x QMP 65)
G	LAN
H	RS232 Port 2, RJ45-5V (nur QMP 65)
I	RS232 Port 1, RJ45-5V (für Barcode-Scanner)
J	Kundenanzeige
K	Bondrucker

### Bedieneranzeige

Die Bedieneranzeige zeigt alle Informationen eines Geschäftsvorganges sowie die aktuellen Statusinformationen des Kassensystemes an. Das Kassensystem befindet sich generell im Registriermodus. Im Registriermodus können Sie Verkaufsvorgänge erfassen.

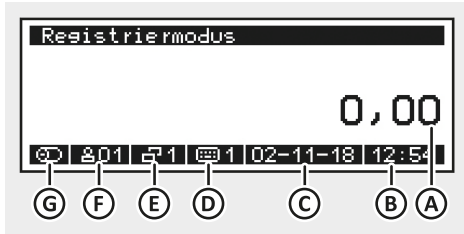

Pos.	Bezeichnung/Funktion
A	<b>Registrierungsbereich</b> dient zur Registrierung von Artikeln
B	<b>Uhrzeit</b> zeigt die eingestellte Uhrzeit im Format hh:mm an
C	<b>Datum</b> zeigt das eingestellte Datum im Format TT-MM-JJ an
D	<b>Tastaturebene (Registriermodus)</b> zeigt die eingestellte Tastaturebene an <b>Modus (Eingabemodus)</b> zeigt den Modus der Zifferntasten an
E	<b>Preisebene</b> zeigt die eingestellte Preisebene an
F	<b>Bedienernummer</b> zeigt die Nummer des aktuell am Kassensystem angemeldeten Bedieners an
G	<b>Bondruck</b> zeigt den Status des Bondruckers an

### Kundenanzeige

Die Kundenanzeige ermöglicht es dem Kunden die aktuelle Registrierung und den zu zahlenden Betrag nachzuverfolgen.

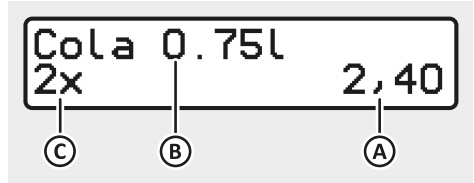

Pos.	Bezeichnung
A	Preis
B	Name
C	Menge

### Bondrucker

Zum Drucken von Bons ist in dem Kassensystem ein Thermo-Drucker eingebaut. Der Thermo-Drucker benötigt keine Farbbänder oder Tintenpatronen.

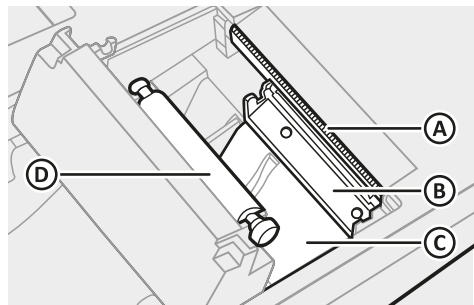

Pos.	Bezeichnung
A	Abreisskante
B	Druckkopf
C	Bonführung
D	Anpressrolle

## Tastatur

Mit der Tastatur bedienen Sie das Kassensystem. Diese Anleitung bezieht sich auf die Tastaturanordnung im Auslieferungszustand.

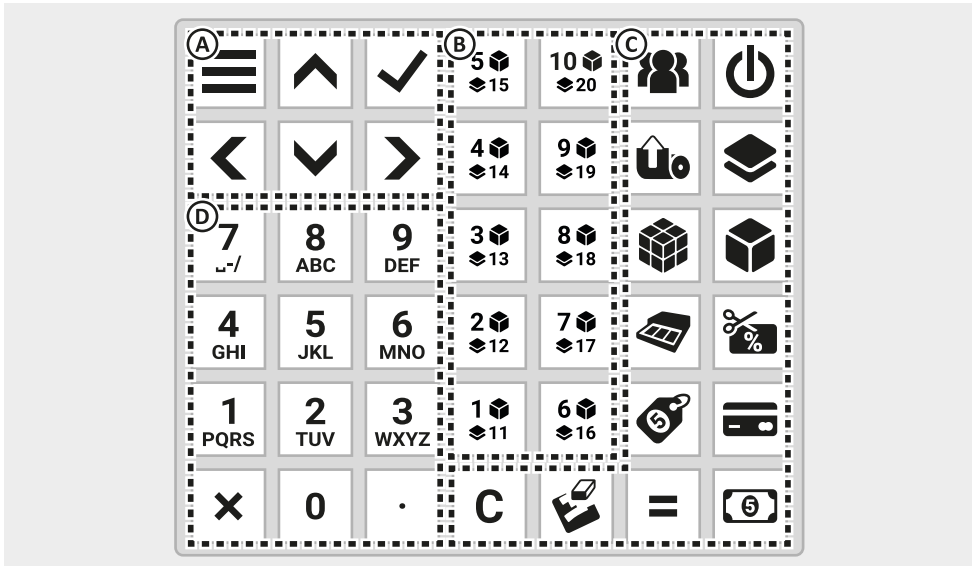

### Navigationstasten (A)

Taste	Bezeichnung/Funktion
	<b>Hauptmenü</b> – Hauptmenü aufrufen – zum vorherigen Menüeintrag zurückkehren
	<b>Hoch</b> – Menü: Cursor in der Anzeige eine Position nach oben verschieben – Eingabemodus: Eingabe der Zifferntasten auf Ziffern umschalten
	<b>Bestätigen</b> Auswahl bestätigen
	<b>Links</b> Menüeinträge seitenweise nach oben durchschalten







Taste	Bezeichnung/Funktion
	<b>Runter</b> – Menü: Cursor in der Anzeige eine Position nach unten verschieben – Eingabemodus: Eingabe der Zifferntasten auf Kleinbuchstaben umschalten
	<b>Rechts</b> Menüeinträge seitenweise nach unten durchschalten



### Direkt-Auswahltasten (B)

Taste	Bezeichnung/Funktion
	<b>Direkt-Auswahltasten 1-20</b> Artikeltasten zur freien Preiseingabe oder direkten Registrierung (📖 S. 33): – Tastaturebene 1: Artikel 1-10 – Tastaturebene 2: Artikel 11-20

### Funktionstasten (C)

Taste	Bezeichnung/Funktion
	<b>Bediener</b> Bediener an- & abmelden
	<b>Ein-/Ausschalten</b> Kassensystem ein- & ausschalten
	<b>Bonvorschub</b> Papier der Bonrolle vorschieben
	<b>Ebenenumschaltung</b> Tastatur- & Preisebenen umschalten – Tastaturebene 1: Artikel 1-10 auf Direkt-Auswahltasten – Tastaturebene 2: Artikel 11-20 auf Direkt-Auswahltasten – Preisebene 1: Preis 1 aus Artikelprogrammierung – Preisebene 2: Preis 2 aus Artikelprogrammierung
	<b>Warengruppe</b> zeigt Liste aller programmierten Warengruppen an
	<b>Artikel</b> zeigt Liste aller programmierten Artikel an

Taste	Bezeichnung/Funktion
	<b>Ein-/Auszahlung</b> Menü Ein-/Auszahlung aufrufen: – Auszahlung – Einzahlung – Gutschein verkaufen – Lade öffnen
	<b>Rabatte</b> Menü Rabatte aufrufen: – Rabatt % – Rabatt € – Aufschlag % – Aufschlag €
	<b>Neupreis</b> programmierten Artikelpreis einmalig manuell ändern
	<b>Zahlungsart</b> Menü Zahlungsart aufrufen: – Karte – Gutschein
<b>C</b>	<b>Löschen</b> – zuletzt eingegebene Zeichen löschen – nicht registrierte Eingabe löschen – Hauptmenü beenden
	<b>Korrekturen</b> Korrekturmenü aufrufen: – Storno – Aufrechnungsstorno – Rückgabe – Dauer-Rückgabe – Bon-Abbruch – Zahlart umbuchen – Gutschein stornieren
<b>=</b>	<b>Zwischensumme</b> – Zwischensumme berechnen – Bon-Kopie & Nachbon ausdrucken
	<b>Barzahlung</b> aktuellen Verkaufsvorgang durch Barzahlung abschließen

**Zifferntasten (D)**

Taste	Bezeichnung/Funktion
<b>0</b>	<b>Ziffer 0</b> Ziffer 0 eingeben
<b>1</b> PQRS	<b>Ziffern 1-9</b> – Im Registriermodus: Ziffern eingeben – Im Eingabemodus: Ziffern, Buchstaben & Sonderzeichen eingeben
<b>X</b>	<b>Multiplikation</b> Artikel mehrfach registrieren
<b>.</b>	<b>Komma</b> Komma eingeben

■ **Optionale Tastenbelegungen**



In dieser Betriebsanleitung sind die Funktionen und Tastenbelegungen der Werkskonfiguration im Auslieferungszustand beschrieben. Wenn die Tastatur Ihres Kassensystems nicht die hier beschriebenen Funktionen und Tastenbelegungen aufweist oder Sie die Tastatur individuell angepasst haben wollen, wenden Sie sich an Ihren Fachhändler.

# Grundlegende Bedienung

In diesem Kapitel finden Sie Informationen zur grundlegenden Funktionalitäten, die Sie für die Bedienung Ihres Kassensystems benötigen.

## Kassensystem ein- & ausschalten

### Vorgehen:

- Um das Kassensystem einzuschalten, drücken Sie die Taste  (A) .
  - Ein Piep-Ton ist zu hören.
  - Das Kassensystem startet.
- Um das Kassensystem auszuschalten, halten Sie die Taste  (A) für 5 Sekunden gedrückt.
- Das Kassensystem schaltet sich aus.

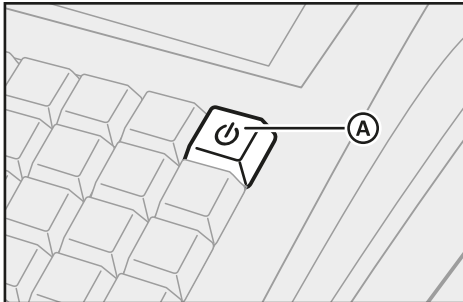

## Menüs

Viele wichtige Funktionen und Einstellungen des Kassensystems sind in Menüs zu finden.

### ■ Hauptmenü

Über das Hauptmenü kann das Kassensystem programmiert, Einstellungen vorgenommen und Berichte erzeugt werden.

Drücken Sie zum Anzeigen des Hauptmenüs die Taste .



Pos.	Bezeichnung/Funktion
A	<b>Menübezeichnung</b> Name des Menüs
B	<b>Menüpunkte</b> <ul style="list-style-type: none"> <li>- X-Bericht (📖 S. 42)</li> <li>- Z-Bericht (📖 S. 42)</li> <li>- Programmierung (📖 S. 26)</li> <li>- Einstellungen (📖 S. 44)</li> <li>- Service Center (nur für den Fachhändler oder nach Absprache mit dem Kundenservice)</li> </ul>
C	<b>Cursor</b> markiert die getroffene Auswahl

### ■ Funktionsmenüs

Im Registrierungsmodus sind bestimmte Funktionen in Funktionsmenüs zusammengefasst (z.B. Korrekturen, Ein- & Auszahlungen, usw.). Diese Funktionsmenüs werden durch Drücken der entsprechenden Menü-Taste auf der Tastatur aufgerufen (☰ "Tastatur", S. 16).

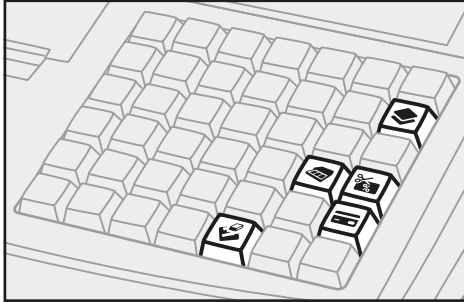

### ■ Navigieren in Menüs

Mit den Navigationstasten können Sie durch die Menüs des Kassensystems navigieren.

#### Vorgehen:

- Um das Hauptmenü aufzurufen, drücken Sie die Taste ☰.
- Um ein Funktionsmenü aufzurufen, drücken Sie die entsprechende Taste auf der Tastatur (☰ "Tastatur", S. 16).
- Um einen Menüpunkt mit dem Cursor zu markieren, drücken Sie die Tasten ^ / v .
- Um die Menüeinträge seitenweise durchzuschalten, drücken Sie die Tasten < / > .
- Um die Auswahl zu bestätigen, drücken Sie die Taste ✓ .
- Um zum vorherigen Menüeintrag zurückzukehren, drücken Sie die Taste ☰.
- Um ein Menü zu schließen, drücken Sie die Taste c .

### Eingabemodus <sup>1</sup> PQRS c x

Während der Programmierung können verschiedene Texte, z.B. für Bezeichnungen von Warengruppen und Artikeln oder für Bontexte programmiert werden. Die Programmierung der Texte erfolgt direkt über die Tastatur des Kassensystems.

### ■ Ziffern und Buchstaben eingeben

Wenn Sie den Eingabemodus starten, befindet sich das Kassensystem im Modus "Großbuchstaben". Durch drücken der Taste ^ wechselt das Kassensystem in den Eingabemodus "Ziffern". Durch drücken der Taste v wechselt das Kassensystem in den Eingabemodus "Kleinbuchstaben".

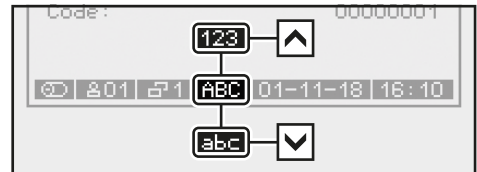

Taste	Modus	Zeichen
<b>1</b> PQRS	Ziffern:	1
	Großbuchstaben:	P Q R S ß 1
	Kleinbuchstaben:	p q r s ß 1
<b>2</b> TUV	Ziffern:	2
	Großbuchstaben:	T U V Ü 2
	Kleinbuchstaben:	t u v ü 2
<b>3</b> WXYZ	Ziffern:	3
	Großbuchstaben:	W X Y Z 3
	Kleinbuchstaben:	w x y z 3
<b>4</b> GHI	Ziffern:	4
	Großbuchstaben:	G H I 4
	Kleinbuchstaben:	g h i 4
<b>5</b> JKL	Ziffern:	5
	Großbuchstaben:	J K L 5
	Kleinbuchstaben:	j k l 5

Taste	Modus	Zeichen
<b>6</b> MNO	Ziffern: Großbuchstaben: Kleinbuchstaben:	6 M N O Ö 6 m n o ö 6
<b>7</b> - /	Ziffern: Großbuchstaben: Kleinbuchstaben:	7 _ - / @ & : 7 _ - / @ & : 7
<b>8</b> ABC	Ziffern: Großbuchstaben: Kleinbuchstaben:	8 A B C Ä 8 a b c ä 8
<b>9</b> DEF	Ziffern: Großbuchstaben: Kleinbuchstaben:	9 D E F 9 d e f 9

### ■ Sonderzeichen eingeben

Die Eingabe von Sonderzeichen in das Kassensystem erfolgt im Eingabemodus.

Zeichen	Code	Zeichen	Code
!	033	^	094
"	034	_	095
#	035	`	096
%	037	}	125
&	038	~	126
'	039	¼	188
(	040	½	189
)	041	¾	190
*	042	®	174
+	043	©	168
,	044	¡	161
-	045	¹	185
.	046	±	177
/	047	²	178
:	058	°	176
;	059	‰	137
=	061	€	128

Zeichen	Code	Zeichen	Code
?	063	£	163
@	064	¢	162
[	091	»	187
\	092	◻	164
]	093	«	171
	124	↓	031
<	139	¥	165
>	155	\$	036
¨	168	↑	030
¬	172	{	123
÷	247	³	179

### Voraussetzung:

- Das Kassensystem befindet sich im Eingabemodus.

### Vorgehen:

1. Stellen Sie das Kassensystem auf den Modus "Ziffern". Drücken Sie dazu die Taste  $\wedge$ .
  - In der Statuszeile wird "123" angezeigt.
2. Geben Sie über die **Zifferntasten** den Code (siehe Tabelle) ein.
3. Drücken Sie die Taste  $\times$ .
  - Das Sonderzeichen ist ordnungsgemäß eingegeben.

### ■ Zeichen löschen

Befindet sich das Kassensystem im Eingabemodus, um beispielsweise Namen für Artikel, Bediener oder Warengruppen zu programmieren, können Sie die eingegebenen Zeichen direkt wieder löschen.

**Vorgehen:**

- Verwenden Sie die Taste **c**, um eine komplette Zeile zu löschen.
- Verwenden Sie die Taste **↵**, um einzelne Zeichen während der Eingabe von Ziffern, Buchstaben oder Sonderzeichen zu löschen.

**HINWEIS**

Das Löschen einzelner Zeichen ist nur während der Eingabe der Zeichen möglich. Haben Sie die Eingabe mit der Taste **✓** bereits bestätigt, können Sie keine einzelnen Zeichen mehr löschen. Sie können nur die gesamte Eingabe überschreiben.

**Tastatur- & Preisebenen umschalten**

In Ihrem Kassensystem sind 2 Tastaturebenen und 2 Preisebenen vorkonfiguriert. Verwenden Sie die Taste **◆**, um die Ebenen umzuschalten. Die aktuell eingestellte Ebene können Sie in der Statusleiste erkennen (☰ "Bedieneranzeige", S. 15).

**■ Tastaturebenen umschalten**

Im Kassensystem sind 2 Tastaturebenen vorprogrammiert:

- Ebene 1: Direkt-Auswahltasten 1-10
- Ebene 2: Direkt-Auswahltasten 11-20

Die Umschaltung in die entsprechende Tastaturebene erfolgt manuell durch Auswahl des Menüpunktes im Menü [Tastaturebenen]. Die Rücksetzung auf Tastaturebene 1 erfolgt nach Abschluss des Bons.

**Vorgehen:**

- Drücken Sie die Taste **◆** und wählen Sie [Tastaturebenen] **⇒** [Ebene 2] mit den Tasten **▲/▼/◀/▶/✓** aus.
- Tastaturebene 2 ist eingestellt.

**■ Preisebenen umschalten**

Für jeden Artikel können mehrere verschiedene Verkaufspreise gespeichert werden. Diese Funktion kann z.B. für Sonderpreise während einer "Happy Hour" benutzt werden. Im Kassensystem sind 2 Preisebenen vorprogrammiert:

- Preis 1
- Preis 2

Die Umschaltung in die entsprechende Preisebene erfolgt manuell durch Auswahl des Menüpunktes im Menü [Preisebenen]. Die Rücksetzung auf Preisebene 1 erfolgt nach Abschluss des Bons.

**Vorgehen:**

- Drücken Sie die Taste **◆** und wählen Sie [Preisebenen] **⇒** [Preis 2] mit den Tasten **▲/▼/◀/▶/✓** aus.
- Preisebene 2 ist eingestellt.

**Tägliche Arbeitsschritte****■ Vor der Geschäftsöffnung**

- Kassensystem einschalten (☰ S. 19)
- Datum und Uhrzeit prüfen (☰ S. 44)
- Wechselgeld einzahlen (☰ S. 37)
- Bonrolle prüfen und gegebenenfalls tauschen (☰ S. 49)

**■ Während des Geschäftstages**

- Bediener anmelden (☰ S. 33)
- Registrierungen vornehmen (☰ S. 33)
- X-Berichte generieren (☰ S. 44)

**■ Nach dem Geschäftsschluss**

- Wechselgeld entnehmen (☰ S. 37)
- Z-Bericht generieren (☰ S. 42)
- Kassensystem ausschalten (☰ S. 19)

# Inbetriebnahme

Dieses Kapitel beschreibt die Vorgehensweise der Inbetriebnahme und gibt einen Überblick über die Schritte, die Sie in der vorgegebenen Reihenfolge durchführen müssen.

## Kassensystem an Stromversorgung anschließen

Um das Kassensystem nutzen zu können, müssen Sie das Kassensystem an die Stromversorgung anschließen.

### ⚠️ WARNUNG

#### Lebensgefahr durch Stromschlag

Durch unsachgemäße Inbetriebnahme und Verwendung des Kassensystems können Personen Stromschläge erleiden. Personen können dabei schwer oder tödlich verletzt werden.

- ▶ Kassensystem nur an Steckdose mit geerdetem Schutzleiter anschließen.
- ▶ Vor Anschluss des Geräts an das Stromnetz sicherstellen, dass die vorhandene Netzspannung mit der Spannung des Geräts übereinstimmt.
- ▶ Keine Netzteile öffnen.
- ▶ Keine beschädigten Netzteile oder Anschlussleitungen verwenden.

### ⚠️ VORSICHT

#### Verletzungsgefahr durch Herabstürzen des Kassensystems

Das Aufstellen des Kassensystems auf unebenen, rutschenden Unterlagen kann zum Herabstürzen des Kassensystems führen. Personen können dabei verletzt werden.

- ▶ Kassensystem ausschließlich auf ebener, rutschfester Unterlage aufstellen.

### Vorgehen:

1. Stecken Sie den Kaltgerätestecker (A) der Anschlussleitung in die Anschlussbuchse (B) des Netzteiles.

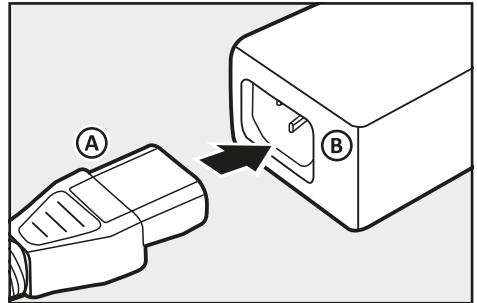

2. Stecken Sie den Anschlussstecker (C) des Netzteils in die Anschlussbuchse (D) für die Stromversorgung des Kassensystems.

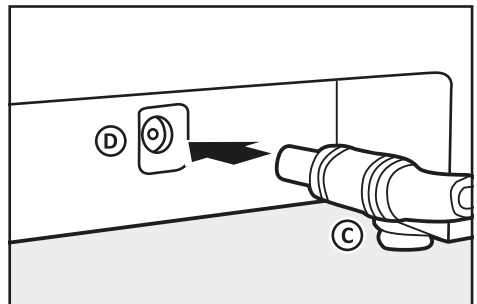

3. Stecken Sie den Schutzkontaktstecker (E) der Anschlussleitung in die Steckdose (F).

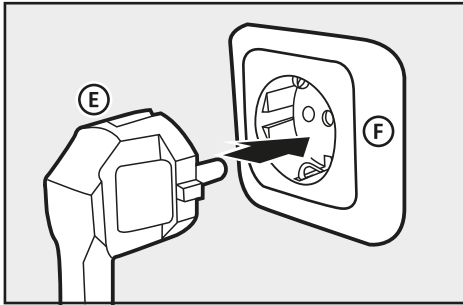

- Kassensystem ist ordnungsgemäß an Stromversorgung angeschlossen.

## Bonrolle installieren

Im Lieferumfang Ihres Kassensystems ist eine Bonrolle enthalten. Um alle Funktionen Ihres Kassensystems nutzen zu können, müssen Sie die Bonrolle in das Kassensystem installieren.

### Voraussetzung:

- Das Kassensystem ist ausgeschaltet.

### Vorgehen:

1. Öffnen Sie die Druckerabdeckung. Dazu die Druckerabdeckung nach vorn klappen (A) und nach oben aus den unteren Halterungen heben (B).

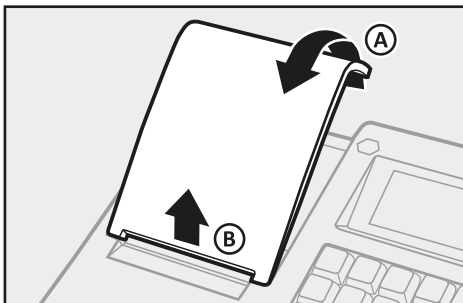

2. Klappen Sie die Easyload-Abdeckung nach oben (C).

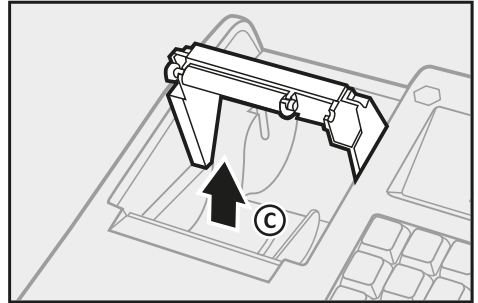

3. Legen Sie die Bonrolle in die Bonführung ein. Stellen Sie sicher, dass die Bonrolle gerade eingelegt ist.

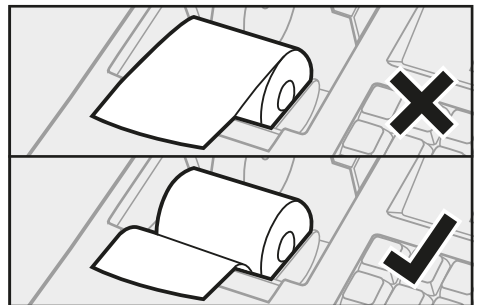

4. Schließen Sie die Easyload-Abdeckung vorsichtig (D).

- Die Easyload-Abdeckung rastet hörbar ein.

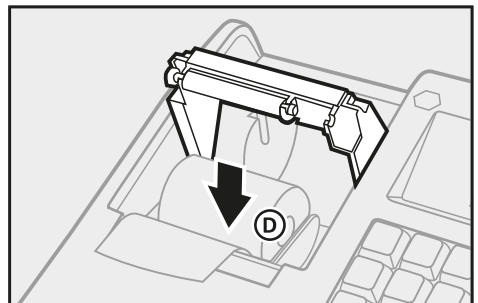



5. Schließen Sie die Druckerabdeckung. Dazu die Druckerabdeckung in die unteren Halterungen einführen (E) und die Druckerabdeckung nach hinten klappen (F).

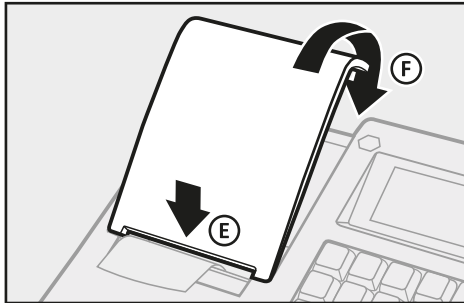

- Die Bonrolle ist ordnungsgemäß installiert.

## Fiskalaufzeichnung aktivieren

Um das Kassensystem entsprechend der gesetzlichen Anforderungen Ihres Landes zu verwenden, müssen Sie die Fiskalaufzeichnung aktivieren. Folgende länderspezifischen Aktivierungen stehen Ihnen zur Verfügung:

Bezeichnung	Funktion
GoBD Deutschland	aktiviert die fiskalische Aufzeichnung für Deutschland
Journal Frankreich	aktiviert die fiskalische Aufzeichnung für Deutschland
SAF-T Norwegen	aktiviert die fiskalische Aufzeichnung für Norwegen
Fiskalbox Belgien	aktiviert die fiskalische Aufzeichnung für Belgien
Webservice Tschechien	aktiviert die fiskalische Aufzeichnung für Tschechien
RKSV Österreich	aktiviert die fiskalische Aufzeichnung für Österreich

### HINWEIS

Die Fiskaldaten werden im Speicher des Kassensystems abgespeichert, dennoch sollten Sie Ihre Daten zusätzlich regelmäßig extern sichern (📖 Systembeschreibung).

### Vorgehen:

1. Schalten Sie das Kassensystem ein (📖 "Kassensystem ein- & ausschalten", S. 19).
2. Stellen Sie das aktuelle Datum (📖 "Datum einstellen", S. 44) und die aktuelle Uhrzeit (📖 "Uhrzeit einstellen", S. 44) ein.
3. Drücken Sie die Taste  $\equiv$ .
  - Das Hauptmenü wird angezeigt.
4. Wählen Sie [Einstellungen]  $\rightarrow$  [Fiskalaktivierung] mit den Tasten  $\wedge / \vee / \leftarrow / \rightarrow / \checkmark$  aus.
5. Wählen Sie den Menüeintrag zur Aktivierung der Fiskalaufzeichnung Ihres Landes mit den Tasten  $\wedge / \vee / \leftarrow / \rightarrow / \checkmark$  aus.
  - Die Meldung „XYZ aktivieren?“ wird angezeigt.
6. Drücken Sie die Taste  $\checkmark$ , um die Aktivierung zu bestätigen.

### HINWEIS

Drücken Sie die Taste **c**, um die Aktivierung abzubrechen und zum Menü [Fiskalaktivierung] zurückzukehren.

- Die Fiskalaufzeichnung ist ordnungsgemäß durchgeführt.

# Programmierung

In diesem Kapitel finden Sie Informationen zur Programmierung Ihres Kassensystems. Passen Sie die vorkonfigurierten Funktionen an Ihre individuellen Ansprüche an, um das Kassensystem optimal nutzen zu können. Sie können Ihr Kassensystem direkt über Ihre Tastatur programmieren.

## Bediener programmieren

Der Bediener ist die Person, die am Kassensystem arbeitet und Buchungen durchführt. Bevor ein Verkaufsvorgang gestartet werden kann, muss ein Bediener am Kassensystem angemeldet werden. Dadurch können Umsätze und Aktionen in den Berichten jedem einzelnen Bediener zugeordnet werden.

Am Kassensystem sind 10 Bediener vorprogrammiert. Die Bediener 1-9 dienen zur Bedienung des Kassensystems. Für Bediener 1-9 können individuelle Namen und Passwörter vergeben werden.

Der Bediener „TRAINING“ dient zu Test- und Schulungszwecken. Wird dieser Bediener angemeldet, wechselt das Kassensystem in den Trainingsmodus. Im Trainingsmodus können alle Funktionen des Kassensystems beliebig getestet werden, ohne die Umsätze in den Berichten zu verbuchen. Die Umsatzspeicher werden nicht verändert, alle Zähler bleiben konstant. Im Trainingsmodus sind alle Bons mit der Aufschrift „Training“ gekennzeichnet. Er bleibt solange aktiv, bis der Bediener „TRAINING“ wieder abgemeldet wird.

Um einen Bediener am Kassensystem anmelden zu können muss für diesen ein Passwort programmiert werden.

### Vorgehen:

1. Drücken Sie die Taste  $\equiv$  und wählen Sie die Menüpunkte [Programmierung]  $\rightarrow$  [Bediener] mit den Tasten  $\wedge / \vee / \leftarrow / \rightarrow / \checkmark$  aus.
  - Die Liste aller Bediener wird angezeigt.



2. Navigieren Sie zum gewünschten Bediener:
  - Um den gewünschten Bediener über die Bedienernummer auszuwählen, wählen Sie den Menüpunkt [-- Suchen --] mit den Tasten  $\wedge / \vee$  aus. Drücken Sie die Taste  $\checkmark$ . Geben Sie über die **Zifferntasten** die Bedienernummer (A) ein und drücken Sie die Taste  $\checkmark$ .
  - Um den gewünschten Bediener über die Liste auszuwählen, wählen Sie mit den Tasten  $\wedge / \vee$  den Bediener aus und drücken Sie die Taste  $\checkmark$ .
  - Die Eingabemaske für Bediener wird angezeigt.



3. Programmieren Sie den Namen des Bedieners:
  - Wählen Sie den Menüpunkt [Name:] mit den Tasten  $\wedge$  /  $\vee$  aus.
  - Drücken Sie die Taste  $\checkmark$ , um den Eingabemodus zu aktivieren.
  - Geben Sie einen Namen für den Bediener über die **Zifferntasten** ein (☞ S. 20).
  - Drücken Sie die Taste  $\checkmark$ , um die Eingabe zu bestätigen.
4. Programmieren Sie das Passwort des Bedieners:
  - Wählen Sie den Menüpunkt [Passwort:] mit den Tasten  $\wedge$  /  $\vee$  aus.
  - Drücken Sie die Taste  $\checkmark$ , um den Eingabemodus zu aktivieren.
  - Geben Sie Passwort ein (nur Ziffern) über die **Zifferntasten** ein.
  - Drücken Sie die Taste  $\checkmark$ , um die Eingabe zu bestätigen.
5. Drücken Sie die Taste  $\equiv$ , um zum vorherigen Menüeintrag zurück zu kehren.
  - Der Bediener ist ordnungsgemäß programmiert.

## Steuern programmieren

In der vorinstallierten Standardkonfiguration der QUORION-Kassen sind folgende Steuersätze voreingestellt:

MwSt-Nr.	Bezeichnung	Rate
MwSt 1	MwSt A	19 %
MwSt 2	MwSt B	7 %
MwSt 3	MwSt C	10,7 %
MwSt 4	MwSt D	0 %

Wenn Sie die voreingestellten Steuerraten ändern wollen, gehen Sie wie folgt vor:

### Vorgehen:

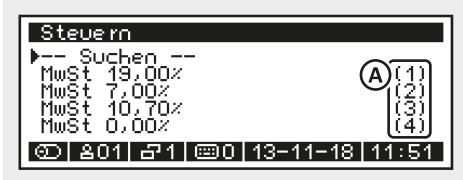
1. Drücken Sie die Taste  $\equiv$  und wählen Sie die Menüpunkte [Programmierung]  $\rightarrow$  [Steuern] mit den Tasten  $\wedge$  /  $\vee$  /  $\leftarrow$  /  $\rightarrow$  /  $\checkmark$  aus.
    - Die Liste aller Steuersätze wird angezeigt.
- 
2. Navigieren Sie zum gewünschten Steuersatz:
    - Um den gewünschten Steuersatz über die Steuernummer anzuwählen, wählen Sie den Menüpunkt [-- Suchen --] mit den Tasten  $\wedge$  /  $\vee$  aus. Drücken Sie die Taste  $\checkmark$ . Geben Sie über die **Zifferntasten** die Steuernummer (A) ein und drücken Sie die Taste  $\checkmark$ .
    - Um den gewünschten Steuersatz über die Liste auszuwählen, wählen Sie mit den Tasten  $\wedge$  /  $\vee$  den Steuersatz aus und drücken Sie die Taste  $\checkmark$ .
    - Die Eingabemaske für Steuern wird angezeigt.

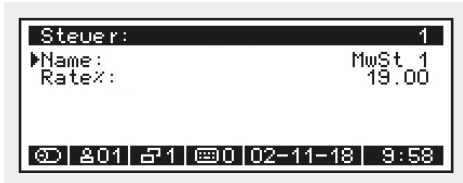

3. Programmieren Sie den Namen:
  - Wählen Sie den Menüpunkt [Name:] mit den Tasten  $\wedge$  /  $\vee$  aus.
  - Drücken Sie die Taste  $\checkmark$ , um den Eingabemodus zu aktivieren.
  - Geben Sie einen Namen für den Steuersatz über die **Zifferntasten** ein (S. 20).
  - Drücken Sie die Taste  $\checkmark$ , um die Eingabe zu bestätigen.
4. Programmieren Sie die Steuerrate:
  - Wählen Sie den Menüpunkt [Rate%:] mit den Tasten  $\wedge$  /  $\vee$  aus.
  - Drücken Sie die Taste  $\checkmark$ , um den Eingabemodus zu aktivieren.
  - Geben Sie die Steuerrate (nur Ziffern) über die **Zifferntasten** ein.
  - Drücken Sie die Taste  $\checkmark$ , um die Eingabe zu bestätigen.
5. Drücken Sie die Taste  $\equiv$ , um zum vorherigen Menüeintrag zurück zu kehren.
  - Die Steuerrate ist ordnungsgemäß programmiert.

## Obergruppen programmieren

Obergruppen dienen zur Kategorisierung von Warengruppen während der Berichterstellung. Über die Obergruppen können Sie keine Artikel auswählen bzw. registrieren. Im Kassensystem sind 2 Obergruppen vorkonfiguriert. Dadurch können Sie zum Beispiel alle Warengruppen, die Getränke umfassen unter der Obergruppe "Getränke" und alle Warengruppen, die Speisen enthalten unter der Obergruppe "Speisen" zusammenfassen.

### HINWEIS

Benötigen Sie mehr als 2 Obergruppen, kontaktieren Sie Ihren Fachhändler.

### Vorgehen:

1. Drücken Sie die Taste  $\equiv$  und wählen Sie die Menüpunkte [Programmierung]  $\rightarrow$  [Obergruppen] mit den Tasten  $\wedge$  /  $\vee$  /  $\leftarrow$  /  $\rightarrow$  /  $\checkmark$  aus.
  - Die Liste aller Obergruppen wird angezeigt.



2. Navigieren Sie zur gewünschten Obergruppe:
  - Um die gewünschte Obergruppe über die Obergruppennummer auszuwählen, wählen Sie den Menüpunkt [- Suchen -] mit den Tasten  $\wedge$  /  $\vee$  aus. Drücken Sie die Taste  $\checkmark$ . Geben Sie über die **Zifferntasten** die Obergruppennummer (A) ein und drücken Sie die Taste  $\checkmark$ .
  - Um die gewünschte Obergruppe über die Liste auszuwählen, wählen Sie mit den Tasten  $\wedge$  /  $\vee$  die Obergruppe aus und drücken Sie die Taste  $\checkmark$ .
  - Die Eingabemaske für die Obergruppe wird angezeigt.



3. Programmieren Sie den Namen:
  - Wählen Sie den Menüpunkt [Name:] mit den Tasten  $\wedge$  /  $\vee$  aus.
  - Drücken Sie die Taste  $\checkmark$ , um den Eingabemodus zu aktivieren.
  - Geben Sie einen Namen für die Obergruppe über die **Zifferntasten** ein (S. 20).
  - Drücken Sie die Taste  $\checkmark$ , um die Eingabe zu bestätigen.
4. Drücken Sie die Taste  $\equiv$ , um zum vorherigen Menüeintrag zurück zu kehren.
  - Die Obergruppe ist ordnungsgemäß programmiert.

## Warengruppen programmieren

Warengruppen dienen zur Kategorisierung von Artikeln. So können beispielsweise alle Fischgerichte unter der Warengruppe "Fischgerichte" gruppiert werden. Wenn Sie Artikel einer passenden Warengruppe zuordnen, können Sie diese im Registriermodus schnell und intuitiv über die entsprechende Warengruppe suchen und registrieren.

Wenn Sie Warengruppen programmieren wollen, gehen Sie wie folgt vor:

### Vorgehen:

1. Drücken Sie die Taste  $\equiv$  und wählen Sie die Menüpunkte [Programmierung]  $\rightarrow$  [Warengruppen] mit den Tasten  $\wedge$  /  $\vee$  /  $\leftarrow$  /  $\rightarrow$  /  $\checkmark$  aus.
  - Die Liste aller Warengruppen wird angezeigt.

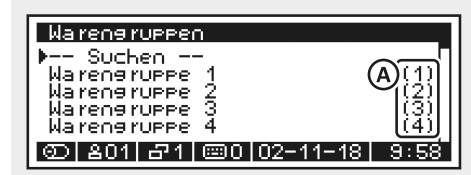

2. Navigieren Sie zur gewünschten Warengruppe:
  - Um die gewünschte Warengruppe über die Warengruppennummer anzuwählen, wählen Sie den Menüpunkt [- Suchen -] mit den Tasten  $\wedge$  /  $\vee$  aus. Drücken Sie die Taste  $\checkmark$ . Geben Sie über die **Zifferntasten** die Warengruppennummer (A) ein und drücken Sie die Taste  $\checkmark$ .
  - Um die gewünschte Warengruppe über die Liste auszuwählen, wählen Sie mit den Tasten  $\wedge$  /  $\vee$  die Obergruppe aus und drücken Sie die Taste  $\checkmark$ .
  - Die Eingabemaske für die Warengruppe wird angezeigt.

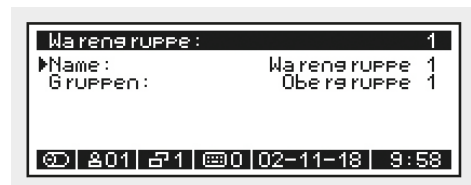

3. Programmieren Sie den Namen:
  - Wählen Sie den Menüpunkt [Name:] mit den Tasten  $\wedge$  /  $\vee$  aus.
  - Drücken Sie die Taste  $\checkmark$ , um den Eingabemodus zu aktivieren.

- Geben Sie einen Namen für die Warengruppe über die **Zifferntasten** ein (☰ S. 20).
  - Drücken Sie die Taste ✓, um die Eingabe zu bestätigen.
4. Programmieren Sie eine Obergruppe:
    - Wählen Sie den Menüpunkt [Obergruppe:] mit den Tasten ^ / v aus.
    - Drücken Sie die Taste ✓, um den Eingabemodus zu aktivieren.
    - Wählen Sie mit den Tasten ^ / v eine Obergruppe aus.
    - Drücken Sie die Taste ✓, um die Eingabe zu bestätigen.
  5. Drücken Sie die Taste ≡, um zum vorherigen Menüeintrag zurück zu kehren.
    - Die Warengruppe ist ordnungsgemäß programmiert.



2. Wählen Sie den Menüpunkt [- Suchen/ Hinzufügen -] mit der Taste ✓ aus.
  - Die Meldung "Nummer: ?" wird angezeigt.
3. Geben Sie über die **Zifferntasten** eine nicht programmierte Artikelnummer (A) ein und drücken Sie die Taste ✓.
  - Die Meldung "Erstellen?" wird angezeigt.
4. Bestätigen Sie die Meldung mit der Taste ✓.
  - Die Eingabemaske für den Artikel wird angezeigt.

## Artikel programmieren

Wenn Sie Artikel fest in Ihr Kassensystem programmieren wollen, muss jedem Artikel mindestens eine Artikelnummer (PLU), eine Warengruppe, ein Preis und eine Steuersatz zugeordnet werden. Sie können die Artikelnummer manuell oder mit einem Barcode-Scanner erstellen. Optional können Sie Ihren Artikeln auch einen individuellen Namen vergeben.

In Ihrem Kassensystem sind 20 Artikel mit den entsprechenden Artikelnummern 1 bis 20 vorprogrammiert.

### ■ Artikel erstellen

#### Vorgehen:

1. Drücken Sie die Taste ≡ und wählen Sie die Menüpunkte [Programmierung] → [Artikel] mit den Tasten ^ / v / < / > / ✓ aus.
  - Die Liste aller Artikel wird angezeigt.



5. Programmieren Sie die Namen:
  - Wählen Sie den Menüpunkt [Name:] / [Name2:] mit den Tasten ^ / v aus.
  - Drücken Sie die Taste ✓, um den Eingabemodus zu aktivieren.
  - Geben Sie einen Namen für den Artikel über die **Zifferntasten** ein (☰ S. 20).
  - Drücken Sie die Taste ✓, um die Eingabe zu bestätigen.

6. Programmieren Sie eine Warengruppe:
  - Wählen Sie den Menüpunkt [Warengruppe:] mit den Tasten  $\wedge$  /  $\vee$  aus.
  - Drücken Sie die Taste  $\checkmark$ , um den Eingabemodus zu aktivieren.
  - Wählen Sie mit den Tasten  $\wedge$  /  $\vee$  eine Warengruppe aus.
  - Drücken Sie die Taste  $\checkmark$ , um die Eingabe zu bestätigen.
7. Programmieren Sie die Preise:
  - Wählen Sie den Menüpunkt [Preis 1:] / [Preis 2:] mit den Tasten  $\wedge$  /  $\vee$  aus.
  - Drücken Sie die Taste  $\checkmark$ , um den Eingabemodus zu aktivieren.
  - Geben Sie über die **Zifferntasten** einen Preis ein.
  - Drücken Sie die Taste  $\checkmark$ , um die Eingabe zu bestätigen.

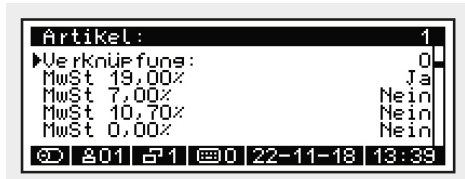

8. Wenn Sie eine Verknüpfung zu einem anderen Artikel programmieren wollen:
  - Wählen Sie den Menüpunkt [Verknüpfung:] mit den Tasten  $\wedge$  /  $\vee$  aus.
  - Drücken Sie die Taste  $\checkmark$ , um den Eingabemodus zu aktivieren.
  - Geben Sie über die **Zifferntasten** die Artikelnummer des zu verknüpfenden Artikels ein.
  - Drücken Sie die Taste  $\checkmark$ , um die Eingabe zu bestätigen.

9. Programmieren Sie einen Steuersatz:
  - Wählen Sie den Menüpunkt (MwST 19,00%, MwSt 7,00%, usw.) den Sie aktivieren wollen mit den Tasten  $\wedge$  /  $\vee$  aus.
  - Drücken Sie die Taste  $\checkmark$ .
  - Der Steuersatz wird für den Artikel auf "Ja" gesetzt und somit aktiviert.
10. Drücken Sie die Taste  $\equiv$ , um zum vorherigen Menüeintrag zurück zu kehren.
  - Der Artikel ist ordnungsgemäß angelegt.

### ■ Artikel bearbeiten

#### Vorgehen:

1. Drücken Sie die Taste  $\equiv$  und wählen Sie die Menüpunkte [Programmierung]  $\rightarrow$  [Artikel] mit den Tasten  $\wedge$  /  $\vee$  /  $\leftarrow$  /  $\rightarrow$  /  $\checkmark$  aus.
  - Die Liste aller Artikel wird angezeigt.

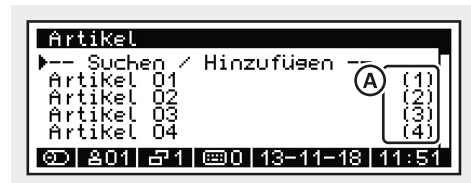

2. Navigieren Sie zur gewünschten Artikel:
  - Um den gewünschten Artikel über die Artikelnummer auszuwählen, wählen Sie den Menüpunkt [- Suchen/Hinzufügen -] mit den Tasten  $\wedge$  /  $\vee$  aus. Drücken Sie die Taste  $\checkmark$ . Geben Sie über die **Zifferntasten** die Artikelnummer (A) ein und drücken Sie die Taste  $\checkmark$ .
  - Um den gewünschten Artikel über die Liste auszuwählen, wählen Sie mit den Tasten  $\wedge$  /  $\vee$  den Artikel aus und drücken Sie die Taste  $\checkmark$ .
  - Die Eingabemaske für den Artikel wird angezeigt.

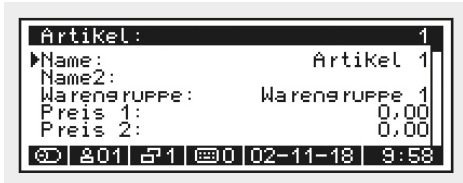

3. Programmieren Sie die Änderungen.
  4. Drücken Sie die Taste **≡**, um zum vorherigen Menüeintrag zurück zu kehren.
- Der Artikel ist ordnungsgemäß bearbeitet.

### Bon programmieren

Die Kopf- und Fußzeilen des Kassen-Bons lassen sich durch Texte individualisieren. Für den Kopf- und Fußtext sind je 20 Zeilen vorprogrammiert, die individuell angepasst werden können. Der Text wird immer zentriert ausgedruckt. Nutzen Sie die Kopfzeilen um Informationen, wie Firmenname, Adresse, Kontaktdaten oder Steuernummer, auf Ihren Bon zu drucken. Nutzen Sie die Fußzeile um Informationen, wie Werbetexte oder Aktionen, auf Ihren Bon zu drucken.

Vor dem eigentlichen Text muss eine Ziffer zum Einstellen des Schriftschnittes eingegeben werden (A):



Ziffer	Funktion
0	Gesamte Zeile wird gelöscht
1	Standardschrift
2	Doppelte Schriftbreite
3	Doppelte Schrifthöhe
4	Doppelte Schriftgröße

### HINWEIS

Programmieren Sie die „0“ als Ziffer zum Einstellen des Schriftschnittes, wird die komplette Zeile sowie alle nachfolgenden Zeilen vom Bonausdruck gelöscht.

### Vorgehen:

1. Drücken Sie die Taste **≡** und wählen Sie die Menüpunkte [Programmierung] → [Kopftext]/[Fußtext] mit den Tasten **^** / **∨** / **<** / **>** / **✓** aus.
    - Die Eingabemaske für den Kopftext/Fußtext wird angezeigt.
  2. Wählen Sie mit den Tasten **^** / **∨** / **✓** die Zeile aus, die Sie programmieren möchten.
  3. Geben Sie über die **Zifferntasten** eine Ziffer zum Einstellen des Schriftschnittes ein (siehe Tabelle).
  4. Geben Sie über die **Zifferntasten** die gewünschten Informationen ein (📖 S. 20).
  5. Drücken Sie die Taste **✓**.
    - Die Eingabe wird gespeichert.
  6. Wenn Sie weitere Zeilen programmieren möchten, wiederholen Sie die Schritte 2-5.
  7. Drücken Sie die Taste **≡**, um zum vorherigen Menüeintrag zurück zu kehren.
- Der Kopftext/Fußtext ist ordnungsgemäß programmiert.



# Registrierung

In diesem Kapitel finden Sie Informationen zur grundlegenden Bedienung Ihres Kassensystems. Standardmäßig befindet sich das Kassensystem im Registriermodus. Im Registriermodus erfolgt das Erfassen von Registrierungen mit dem Kassensystem.





## Bediener anmelden/ abmelden

Bevor ein Verkaufsvorgang gestartet werden kann, muss ein Bediener am Kassensystem angemeldet werden. Die Anmeldung eines Bedieners erfolgt per Passwort-Eingabe.

### ■ *Bediener anmelden*

Melden Sie eine Bediener an, um das Kassensystem bedienen zu können.

#### Vorgehen:

1. Drücken Sie die Taste .
  - Die Liste aller Bediener wird angezeigt.
2. Wählen Sie mit den Tasten  /  den gewünschten Bediener aus.
3. Drücken Sie die Taste .
  - Die Meldung „Bitte Passwort eingeben“ wird angezeigt.
4. Geben Sie über die **Zifferntasten** das Passwort ein.

#### HINWEIS

In der Standardkonfiguration entspricht das Passwort der Bedienernummer. Dieses Passwort sollte für jeden Bediener individuelle programmiert werden ( "Bediener programmieren", S. 32).

5. Drücken Sie die Taste .
  - Der Bediener wird angezeigt.
  - Der Bediener ist ordnungsgemäß angemeldet.

### ■ *Bediener abmelden*

Melden Sie den Bediener ab, um das Kassensystem zu sperren.

#### Vorgehen:

1. Drücken Sie die Taste **0**.
  2. Drücken Sie die Taste .
- Der Bediener ist ordnungsgemäß abgemeldet.

## Artikel registrieren = **x**

Ihr Kassensystem bietet verschiedene Möglichkeiten um Artikel zu registrieren.

### ■ *Programmierten Artikel registrieren*

Bei der Registrierung eines programmierten Artikels werden die Bezeichnung des Artikels und der Preis aus dem Speicher des Kassensystems abgerufen. Das Kassensystem bietet verschiedene Möglichkeiten programmierte Artikel zu registrieren.

#### Vorgehen:

- Um einen Artikel über seine Artikelnummer zu registrieren, geben Sie über die **Zifferntasten** die Artikelnummer (PLU) ein und drücken Sie die Taste .
- Um einen Artikel mit einem Barcode-Scanner zu registrieren, scannen Sie den Barcode.

- Um einen Artikel über seinen Namen zu registrieren, drücken Sie, ohne vorherige Eingabe einer Artikelnummer, die Taste . Wählen Sie mit den Tasten / / / einen Artikel aus und drücken Sie die Taste .
- Um einen Artikel über die Warengruppen-Liste zu registrieren, drücken Sie die Taste . Wählen Sie in der Warengruppen-Liste mit den Tasten / / / die Warengruppe des Artikels aus und drücken Sie die Taste . Wählen Sie in der Artikel-Liste mit den Tasten / / / den Artikel aus und drücken Sie die Taste .
- Um einen Artikel über die Direkt-Auswahltasten zu registrieren, drücken Sie die entsprechende **Direkt-Auswahltaste**.

### HINWEIS

Wenn Sie den Artikeln 1-20 einen Preis zuweisen, können Sie direkt durch Drücken der entsprechenden Direkt-Auswahltaste die Artikel 1-20 registrieren.

- Um einen Artikel mit freier Preiseingabe zu registrieren, geben Sie den Preis über die **Zifferntasten** ein und drücken Sie eine **Direkt-Auswahltaste**.

### HINWEIS

Um die Direkt-Auswahltasten zur freien Preiseingabe zu verwenden, muss dem Artikel ein Preis von **0 €** zugewiesen sein.

## ■ Artikel mehrfach registrieren

Verwenden Sie die Taste , um einen Artikel mehrfach zu registrieren.

### Vorgehen:

1. Geben Sie über die **Zifferntasten** die Menge ein.
  2. Drücken Sie die Taste .
  3. Registrieren Sie den Artikel ( "Programmierten Artikel registrieren", S. 33).
- Der registrierte Artikel sowie die Menge wird angezeigt und gedruckt.

## ■ Artikel mit einmaliger Preisänderung registrieren

Verwenden Sie die Taste , um den vorprogrammierten Preis eines Artikels einmalig zu ändern.

### Vorgehen:

1. Geben Sie über die **Zifferntasten** den geänderten Preis des Artikels ein.
  2. Drücken Sie die Taste .
  3. Registrieren Sie den Artikel ( "Artikel registrieren", S. 33).
- Der Artikel ist ordnungsgemäß einmalig mit einem anderen Preis registriert.

## Zahlungsart registrieren

Jeder Verkaufsvorgang wird durch die Eingabe des Zahlbetrags und der zugehörigen Zahlungsart abgeschlossen. In Ihrem Kassensystem sind die Zahlungsarten „Bar“, „Karte“ und „Gutschein“ vorprogrammiert. Sie können einen Verkaufsvorgang mit einer einzelnen Zahlungsart oder mit verschiedenen Zahlungsarten abschließen.

Wenn der Zahlbetrag den Verkaufsbetrag übersteigt, zeigt das Kassensystem das Rückgeld an. Unterschreitet der Zahlbetrag den Verkaufsbetrag, zeigt das Kassensystem den Restbetrag mit der Meldung „Offen“ an.













## ■ Einzelne Zahlungsart registrieren

Wollen Sie den Verkaufsvorgang mit einer einzelnen Zahlungsart abschließen, gehen Sie wie folgt vor:

### Voraussetzung:

- mindestens 1 Artikel ist registriert.

### Vorgehen:

1. Drücken Sie die Taste = .
  - Der fällige Zahlbetrag wird angezeigt.
2. Registrieren Sie eine Zahlungsart:
  - Um eine Barzahlung zu registrieren, geben Sie über die **Zifferntasten** den Zahlbetrag ein, den Sie vom Kunden erhalten haben und drücken Sie die Taste .
  - Um eine Kartenzahlung zu registrieren, drücken Sie die Taste  und wählen Sie im Menü Zahlungsart mit den Tasten //// den Menüpunkt [Karte] aus.
  - Um einen Gutschein einzulösen, geben Sie über die **Zifferntasten** den Betrag des Gutscheines ein. Drücken Sie die Taste  $\times$  . Drücken Sie die Taste  und wählen Sie im Menü Zahlungsart mit den Tasten //// den Menüpunkt [Gutschein] aus.
- Die Zahlung ist ordnungsgemäß registriert.

## ■ Verschiedene Zahlungsarten registrieren

Wollen Sie den Verkaufsvorgang mit verschiedenen Zahlungsarten (Bar, Karte, Gutschein) abschließen, gehen Sie wie folgt vor:

### Voraussetzung:

- mindestens 1 Artikel ist registriert.

### Vorgehen:

1. Drücken Sie die Taste = .
  - Der fällige Zahlbetrag wird angezeigt.
2. Geben Sie über die **Zifferntasten** den Zahlbetrag für die erste Zahlungsart ein, den Sie vom Kunden erhalten haben.
3. Drücken Sie die Taste für die erste Zahlungsart.
  - Der offene Zahlbetrag wird angezeigt.
4. Geben Sie über die **Zifferntasten** den Restbetrag ein.
5. Drücken Sie die Taste für eine weitere Zahlungsart.
  - Die Zahlung ist ordnungsgemäß registriert.

## Rabatte registrieren

Rabatte sind prozentuale oder betragsmäßige Preisnachlässe auf einzelne Artikel oder auf die Gesamtsumme des Bons.

### ■ Rabatt auf einzelnen Artikel geben

#### Voraussetzung:

- mindestens 1 Artikel ist registriert.
- Der Verkaufsvorgang ist nicht durch eine Zahlungsart abgeschlossen.

**Vorgehen:**

1. Geben Sie über die **Zifferntasten** den Wert des Rabattes ein.
  2. Drücken Sie die Taste **x** .
  3. Drücken Sie die Taste  und wählen Sie mit den Tasten **^/√/⟨/⟩/✓** die Art des Rabattes aus:
    - Um einen prozentualen Rabatt zu registrieren, wählen Sie den Menüpunkt [Rabatt %] aus.
    - Um einen betragsmäßigen Rabatt zu registrieren, wählen Sie den Menüpunkt [Rabatt €] aus.
  4. Schließen Sie den Verkaufsvorgang mit einer Zahlungsart ab.
- Der Rabatt ist ordnungsgemäß registriert.

**HINWEIS**

Der Rabatt auf einen einzelnen Artikel muss unmittelbar nach der Registrierung des Artikel registriert werden.

**■ Rabatt auf Gesamtsumme geben****Voraussetzung:**

- Mindestens 1 Artikel sind registriert.
- Der Verkaufsvorgang ist nicht durch eine Zahlungsart abgeschlossen.

**Vorgehen:**

1. Drücken Sie die Taste **=** .
  - Der fällige Zahlbetrag wird angezeigt.
2. Geben Sie über die **Zifferntasten** den Wert des Rabattes ein.
3. Drücken Sie die Taste **x** .
4. Drücken Sie die Taste  und wählen Sie mit den Tasten **^/√/⟨/⟩/✓** die Art des Rabattes aus:

- Um einen prozentualen Rabatt zu registrieren, wählen Sie den Menüpunkt [Rabatt %] aus.
  - Um einen betragsmäßigen Rabatt zu registrieren, wählen Sie den Menüpunkt [Rabatt €] aus.
5. Schließen Sie den Verkaufsvorgang mit einer Zahlungsart ab.
- Der Rabatt ist ordnungsgemäß registriert.

**Aufschläge registrieren **

Aufschläge sind prozentuale oder betragsmäßige Preiserhöhungen auf einzelne Artikel oder auf die Gesamtsumme des Bons.

**■ Aufschlag auf einzelnen Artikel geben****Voraussetzung:**

- Mindestens 1 Artikel ist registriert.
- Der Verkaufsvorgang ist nicht durch eine Zahlungsart abgeschlossen.

**Vorgehen:**

1. Geben Sie über die **Zifferntasten** den Wert des Aufschlages ein.
  2. Drücken Sie die Taste **x** .
  3. Drücken Sie die Taste  und wählen Sie mit den Tasten **^/√/⟨/⟩/✓** die Art des Aufschlages aus:
    - Um einen prozentualen Aufschlag zu registrieren, wählen Sie den Menüpunkt [Aufschlag %] aus.
    - Um einen betragsmäßigen Aufschlag zu registrieren, wählen Sie den Menüpunkt [Aufschlag €] aus.
  4. Schließen Sie den Verkaufsvorgang mit einer Zahlungsart ab.
- Der Aufschlag ist ordnungsgemäß registriert.

**HINWEIS**

Der Aufschlag auf einen einzelnen Artikel muss unmittelbar nach der Registrierung des Artikel registriert werden.

### ■ **Aufschlag auf Gesamtsumme geben**

#### **Voraussetzung:**

- Mindestens 1 Artikel ist registriert.
- Der Verkaufsvorgang ist nicht durch eine Zahlungsart abgeschlossen.

#### **Vorgehen:**

1. Drücken Sie die Taste = .
  - Der fällige Zahlbetrag wird angezeigt.
2. Geben Sie über die **Zifferntasten** den Wert des Aufschlages ein.
3. Drücken Sie die Taste × .
4. Drücken Sie die Taste  und wählen Sie mit den Tasten **^/√/←/→/✓** die Art des Aufschlages aus:
  - Um einen prozentualen Aufschlag zu registrieren, wählen Sie den Menüpunkt [Aufschlag %] aus.
  - Um einen betragsmäßigen Rabatt zu registrieren, wählen Sie den Menüpunkt [Aufschlag €] aus.
5. Schließen Sie den Verkaufsvorgang mit einer Zahlungsart ab.
  - Der Aufschlag ist ordnungsgemäß registriert.

## Ein-/Auszahlungen registrieren

### ■ **Auszahlungen registrieren**

Verwenden Sie die Funktion „Auszahlung“, um aus der Kassenlade entnommenes Geld zu registrieren, z.B. für die Entnahme von Wechselgeld oder Bezahlung eines Lieferanten.

#### **Vorgehen:**

1. Geben Sie über die **Nummerntasten** den Auszahlungsbetrag ein.
2. Drücken Sie die Taste × .
3. Drücken Sie die Taste  und wählen Sie mit den Tasten **^/√/←/→/✓** den Menüpunkt [Auszahlung] aus.
  - Die Barauszahlung ist ordnungsgemäß registriert.

### ■ **Einzahlungen registrieren**

Verwenden Sie die Funktion „Einzahlung“, um in die Kassenlade eingezahltes Geld zu registrieren, z.B. für das Einzahlen von Wechselgeld oder bezahlte Rechnungen von Kunden.

#### **Vorgehen:**

1. Geben Sie über die **Nummerntasten** den Einzahlungsbetrag ein.
2. Drücken Sie die Taste × .
3. Drücken Sie die Taste  und wählen Sie mit den Tasten **^/√/←/→/✓** den Menüpunkt [Einzahlung] aus.
  - Die Bareinzahlung ist ordnungsgemäß registriert.

## Gutscheine ausstellen

Verwenden Sie die Funktion „Gutschein verkaufen“, wenn Sie Gutscheine ausstellen möchten.

### Vorgehen:

1. Geben Sie über die **Nummerntasten** den Betrag des Gutscheines ein.
  2. Drücken Sie die Taste **x**.
  3. Drücken Sie die Taste  und wählen Sie mit den Tasten **^/▼/◀/▶/✓** den Menüpunkt [Gutschein verkaufen] aus.
  4. Schließen Sie den Verkaufsvorgang mit einer Zahlungsart ab.
- Der Verkauf des Gutscheines ist ordnungsgemäß registriert.

## Lade ohne Verkaufsvorgang öffnen

Um die Kassenlade zu öffnen ohne einen Verkaufsvorgang zu registrieren, gehen Sie wie folgt vor:

### Vorgehen:

1. Drücken Sie die Taste .
  - Das Menü „Ein-/Auszahlung“ wird angezeigt.
2. Wählen Sie mit den Tasten **^/▼/◀/▶/✓** den Menüpunkt [Lade öffnen] aus.
  - Die Meldung „Lade öffnen“ wird angezeigt.

#### HINWEIS

Die Anzahl der Öffnungen wird in den Berichten aufgeführt.

- Die Kassenlade ist ordnungsgemäß geöffnet.

## Korrekturen

Das Kassensystem bietet verschiedene Möglichkeiten Korrekturen während oder nach dem Verkaufsvorgang vorzunehmen.

### ■ Storno

Verwenden Sie die Funktion „Storno“, um registrierte Artikel aus einem offenen Verkaufsvorgang zu löschen.

### Voraussetzung:

- mindestens 1 Artikel ist registriert.
- Der Verkaufsvorgang ist nicht durch eine Zahlungsart abgeschlossen.

### Vorgehen:

1. Drücken Sie die Taste **^** und wählen Sie mit den Tasten **^/▼/◀/▶** den zu löschenden Eintrag in der Bedieneranzeige aus.
2. Drücken Sie die Taste  und wählen Sie mit den Tasten **^/▼/◀/▶/✓** den Menüpunkt [Storno] aus.
  - Die Meldung „Storno“ wird hinter dem zu löschenden Eintrag angezeigt.

#### HINWEIS

Wenn Sie die Funktion „Storno“ aufrufen ohne vorher einen Artikel anzuwählen, wird der zuletzt registrierte Artikel gelöscht.

- Der Artikel ist ordnungsgemäß gelöscht.

## ■ **Aufrechnungsstorno**

Verwenden Sie die Funktion „*Aufrechnungsstorno*“, um einen Artikel durch scannen seines Barcodes zu korrigieren.

### **Zusätzlich benötigtes Material:**

- Barcode-Scanner

### **Voraussetzung:**

- Der zu korrigierende Artikel ist durch Scannen des Barcodes registriert.



### **Vorgehen:**

1. Drücken Sie die Taste  und wählen Sie mit den Tasten **^/√/◀/▶/✓** den Menüpunkt [Aufrechnungsstorno] aus.
2. Scannen Sie den Barcode des Artikels mit einem Barcode-Scanner.
- Der Artikel ist ordnungsgemäß gelöscht.

## ■ **Rückgabe**

Verwenden Sie die Funktion „*Rückgabe*“, um einen einzelnen Artikel zurückzunehmen und den Kaufpreis zu erstatten oder eine abgeschlossene, fehlerhafte Registrierung zu korrigieren.



### **Vorgehen:**

1. Drücken Sie die Taste  und wählen Sie mit den Tasten **^/√/◀/▶/✓** den Menüpunkt [Rückgabe] aus.
  - Die Meldung „*Rückgabe*“ wird angezeigt.
2. Registrieren Sie den Artikel, der zurückgenommen werden soll ( "Artikel registrieren", S. 33).
3. Schließen Sie den Vorgang mit einer Zahlungsart ab ( "Zahlungen registrieren", S. 34)
- Die Rückgabe ist ordnungsgemäß registriert.

## ■ **Dauer-Rückgabe**

Verwenden Sie die Funktion „*Dauer-Rückgabe*“, um mehrere Artikel innerhalb eines Verkaufsvorganges zurückzunehmen.

### **Vorgehen:**

1. Drücken Sie die Taste  und wählen Sie mit den Tasten **^/√/◀/▶/✓** den Menüpunkt [Dauer-Rückgabe] aus.
  - Die Meldung „*Dauer-Rückgabe*“ wird angezeigt.
2. Registrieren Sie die Artikel, die zurückgenommen werden sollen ( "Artikel registrieren", S. 33).
3. Schließen Sie den Vorgang mit einer Zahlungsart ab ( "Zahlungen registrieren", S. 34)
  - Die Dauer-Rückgabe ist ordnungsgemäß registriert.

## ■ **Bon-Abbruch**

Verwenden Sie die Funktion „*Bon-Abbruch*“, um alle Registrierungen des aktuellen Bons automatisch zu stornieren.

### **Voraussetzung:**

- Der Verkaufsvorgang ist nicht durch eine Zahlungsart abgeschlossen.

### **Vorgehen:**

- Drücken Sie die Taste  und wählen Sie mit den Tasten **^/√/◀/▶/✓** den Menüpunkt [Bon-Abbruch] aus.
- Alle Registrierungen sind ordnungsgemäß gelöscht.

### ■ Zahlungsart umbuchen







Verwenden Sie die Funktion „Zahlart umbuchen“, um beliebige Beträge von einer Zahlungsart in eine andere Zahlungsart umzubuchen.

#### Voraussetzung:

- 1 Registrierung ist mit einer Zahlart (z.B. Bar) abgeschlossen.

#### Vorgehen:

---







1. Drücken Sie die Taste  und wählen Sie mit den Tasten //// den Menüpunkt [Zahlungsart umbuchen] aus.
  2. Geben Sie über die **Zifferntasten** den Betrag ein, den Sie umbuchen möchten.
  3. Drücken Sie die Taste (z.B. Bar) oder wählen Sie den Menüpunkt der Zahlungsart, die Sie korrigieren möchten.
  4. Drücken Sie die Taste oder wählen Sie den Menüpunkt der Zahlungsart (z.B. Karte), auf den Sie den Betrag umbuchen möchten.
- Die Zahlungsart ist ordnungsgemäß umgebucht.

### ■ Gutschein stornieren

Verwenden Sie die Funktion „Gutschein stornieren“, um während des Verkaufsvorganges den Betrag des Gutscheines zu korrigieren oder einen bereits verkauften Gutschein zu stornieren.

#### Vorgehen:

---

1. Geben Sie über die **Zifferntasten** den Betrag des Gutscheines ein.
  2. Drücken Sie die Taste .
  3. Drücken Sie die Taste  und wählen Sie mit den Tasten //// den Menüpunkt [Gutschein stornieren] aus.
  4. Schließen Sie den Vorgang mit einer Zahlungsart ab.
- Der Gutschein ist ordnungsgemäß storniert.



## Erweiterte Druckfunktionen =

Das Kassensystem bietet Ihnen Möglichkeiten das Druckverhalten Ihres Kassensystems einzustellen.

### ■ **Bon vorschieben**

Verwenden Sie die Taste , um Papier von der Bonrolle abzuwickeln. Diese Funktion können Sie nutzen, um unsaubere Abrisskanten der Bons zu vermeiden.

#### **Vorgehen:**

- Drücken Sie die Taste .
- Der Bon wird vorgeschoben.



### ■ **Bonkopie ausdrucken**

Sie können Bons von abgeschlossenen Verkaufsvorgängen nachträglich ausdrucken. Diese Bons werden mit der Aufschrift „-- KOPIE --“ gekennzeichnet.

#### **HINWEIS**

Durch Drücken der Taste = . unmittelbar nach Abschluss des Verkaufsvorganges, können Sie eine Bonkopie des getätigten Verkaufsvorganges drucken.

#### **Vorgehen:**

1. Navigieren Sie zu der gewünschten Registrierung:
  - Um die registrierten Bons durchzuschalten, drücken Sie wiederholt die Taste .
  - Um direkt zu einem bestimmten Bon zu springen, geben Sie über die **Zifferntasten** die Bonnummer ein und drücken Sie die Taste .
  - Die gewünschte Registrierung wird angezeigt.
2. Drücken Sie die Taste = .
- Die Bonkopie wird gedruckt.

### ■ **Nachbon drucken**

Ein Nachbon ist ein Bon, der zuvor noch nicht ausgedruckt wurde, weil die Bonausgabe über die Menüpunkt [Bon ein/aus] ausgeschaltet ist.

#### **HINWEIS**

Sie können einen Nachbon ausschließlich für den zuletzt durchgeführten Verkaufsvorgang drucken. Für weiter zurückliegende Verkaufsvorgänge, müssen Sie eine Bonkopie drucken.

#### **Voraussetzung:**

- Bonausgabe ist ausgeschaltet ( S. 44).

#### **Vorgehen:**

1. Schließen Sie die Registrierung mit einer Zahlungsart ab.
2. Drücken Sie die Taste = .
- Der Nachbon wird ordnungsgemäß gedruckt.

# Berichte

Das Kassensystem bietet Ihnen eine Vielzahl von Möglichkeiten, um Ihre Verkaufsdaten in Berichten zusammenzufassen. Dazu sind in Ihrem Kassensystem verschiedene Berichtstypen vorkonfiguriert. Die Berichtstypen können sowohl über den Menüpunkt [X-Bericht] sowie den Menüpunkt [Z-Bericht] im Hauptmenü erzeugt werden.

Die Berichtstypen, die Sie über den Menüpunkt [X-Bericht] erstellen, sind Zwischenberichte, die Sie beliebig oft ausdrucken können.

Die Berichtstypen, die Sie über den Menüpunkt [Z-Bericht] erstellen, sind Abschlussberichte und können nur einmal ausgedruckt werden. Nach dem Ausdruck wird der Umsatzspeicher des jeweiligen Berichtstyps gelöscht. Unabhängig vom gewählten Menüpunkt (X oder Z) enthält ein Berichtstyp immer die gleichen Daten.

## Übersicht Berichtstypen

Die folgenden Berichtstypen sind im Kassensystem vorprogrammiert:

















Berichtstyp	Inhalt
Tagesbericht	Alle Verkaufsvorgänge eines Tages
Bedienerbericht	Alle Verkaufsvorgänge seit dem letzten Bericht des aktuell angemeldeten Bedieners
Alle Bedienerbericht	Alle Verkaufsvorgänge seit dem letzten Bericht gruppiert nach Bedienern
Warengruppenbericht	Aufsummierte Warengruppen Umsätze geordnet nach Warengruppen
Artikelbericht	Alle Artikelumsätze seit dem letzten Bericht geordnet nach Artikeln
Artikel pro Warengruppe	Alle Artikelumsätze seit dem letzten Bericht geordnet nach Warengruppen
Umsatz pro Stunde	Gesamtumsatz seit dem letzten Bericht gruppiert nach vollen Stunden (z.B. 10:00-11:00 oder 16:00-17:00)

Berichtstyp	Inhalt
Umsatz pro Wochentag	Gesamtumsatz seit dem letzten Bericht gruppiert nach Wochentagen
Umsatz pro Monatstag	Gesamtumsatz seit dem letzten Bericht gruppiert nach Monatstagen
Monatsbericht	Gesamtumsatz seit dem letzten Bericht gruppiert nach Monaten
Jahresbericht	Gesamtumsatz seit dem letzten Jahresbericht
GoBD-Export	exportiert die Fiskaldaten auf einen angeschlossenen USB-Massenspeicher (nur im X-Bericht vorhanden, wenn Fiskalaufzeichnung aktiviert ist)

## Berichte ausgeben

### Vorgehen:

---

1. Öffnen Sie das Berichtsmenü:
    - Um einen Zwischenbericht zu erstellen, drücken Sie die Taste  und wählen Sie den Menüpunkt [X-Bericht] mit den Tasten  /  /  /  /  aus.
    - Um einen Abschlussbericht zu erstellen, drücken Sie die Taste  und wählen Sie den Menüpunkt [Z-Bericht] mit den Tasten  /  /  /  /  aus.
  2. Wählen Sie mit den Tasten  /  /  /  den gewünschten Berichtstyp aus.
  3. Drücken Sie die Taste .
- Der Bericht wird ordnungsgemäß gedruckt.

# Einstellungen

In diesem Kapitel finden Sie Informationen zu grundlegenden Einstellungen die Sie an Ihrem Kassensystem vornehmen können.

## Bonausgabe ein-/ausschalten

Um die Bonausgabe ein-/auszuschalten, gehen Sie wie folgt vor

### Vorgehen:

1. Drücken Sie die Taste **≡** und wählen Sie den Menüpunkt [Einstellungen] mit den Tasten **^ / v / < / > / ✓** aus.
    - Das Menü Einstellungen wird angezeigt.
  2. Wählen Sie mit den Tasten **^ / v / < / >** den Menüpunkt [Bon aus/ein] aus.
  3. Um die Bonausgabe ein- bzw. auszuschalten, drücken Sie die Taste **✓**.
    - Die Meldung „Bon aus“ oder „Bon ein“ wird angezeigt.
- Die Bonausgabe ist ordnungsgemäß ein- oder ausgeschaltet.

## Datum einstellen

Programmieren Sie das Datum Ihres Kassensystems, um Ihre Geschäftstätigkeiten detailliert nachvollziehen zu können.

### Vorgehen:

1. Drücken Sie die Taste **≡** und wählen Sie die Menüpunkte [Einstellungen] **↻** [Datum] mit den Tasten **^ / v / < / > / ✓** aus.
  - Die Meldung „Datum (TTMMJJ-JJ)?“ wird angezeigt.
2. Geben Sie über die **Zifferntasten** das Datum im Format TTMMJJJJ ein.
3. Drücken Sie die Taste **✓**.
  - Das Datum ist ordnungsgemäß eingestellt.

## Uhrzeit einstellen

Programmieren Sie die Uhrzeit Ihres Kassensystems, um Ihre Geschäftstätigkeiten detailliert nachvollziehen zu können.

### Vorgehen:

1. Drücken Sie die Taste **≡** und wählen Sie die Menüpunkte [Einstellungen] **↻** [Uhrzeit] mit den Tasten **^ / v / < / > / ✓** aus.
  - Die Meldung „Uhrzeit (hhmm)?“ wird angezeigt.
2. Geben Sie über die **Zifferntasten** Uhrzeit im Format (hhmm) ein.
3. Drücken Sie die Taste **✓**.

### HINWEIS

Der Wechsel von Sommer- auf Winterzeit und umgekehrt muss manuell durchgeführt werden.

- Die Uhrzeit ist ordnungsgemäß eingestellt.

## Kontrast einstellen

Programmieren Sie den Kontrast der Bediener- und Kundenanzeige, individuell nach den Umgebungsgegebenheiten.

### ■ *Bedieneranzeige einstellen*

#### **Vorgehen:**

1. Drücken Sie die Taste **≡** und wählen Sie [Einstellungen] **↻** [Kontrast] **↻** [Bedieneranzeige] mit den Tasten **▲/▼/◀/▶/✓** aus.
  - Die Einstellungsmaske für den Kontrast der Bedieneranzeige wird angezeigt.
2. Wählen Sie mit den Tasten **▲/▼** den gewünschten Kontrast aus.
3. Drücken Sie die Taste **✓**.
  - Der Kontrast der Bedieneranzeige ist ordnungsgemäß eingestellt.

### ■ *Kundenanzeige einstellen*

#### **Vorgehen:**

1. Drücken Sie die Taste **≡** und wählen Sie [Einstellungen] **↻** [Kontrast] **↻** [Kundenanzeige] mit den Tasten **▲/▼/◀/▶/✓** aus.
  - Die Einstellungsmaske für den Kontrast der Kundenanzeige wird angezeigt.
2. Wählen Sie mit den Tasten **▲/▼** den gewünschten Kontrast aus.
3. Drücken Sie die Taste **✓**.
  - Der Kontrast der Kundenanzeige ist ordnungsgemäß eingestellt.

## Druckintensität einstellen

Programmieren Sie die Druckintensität des internen Thermodruckers, um das Druckbild zu optimieren.

#### **Vorgehen:**

1. Drücken Sie die Taste **≡** und wählen Sie [Einstellungen] **↻** [Druckintensität] mit den Tasten **▲/▼/◀/▶/✓** aus.
  - Die Einstellungsmaske für die Druckintensität wird angezeigt.
2. Wählen Sie mit den Tasten **▲/▼** die gewünschte Druckintensität aus.
3. Drücken Sie die Taste **✓**.
  - Die Druckintensität ist ordnungsgemäß eingestellt.

## Fiskalaktivierung

Nach dem Sie die Fiskalaufzeichnung für Ihr Land aktiviert haben, finden Sie unter dem Menüpunkt [Fiskalaufzeichnung] weitere Optionen abhängig der Anforderungen des entsprechenden Fiskalgesetzes.

Detaillierte Informationen zu den weiteren Optionen finden Sie in der Systembeschreibung Ihres Kassensystems.

## Software-Aktivierungen vornehmen

Unter dem Menüpunkt [Aktivierungen] können Softwarelizenzen für Karten-Terminals (EFT-Terminals) sowie für die QUORION Back-Office-Software QBC (QUORION Business Control) aktiviert werden. Für weitere Informationen kontaktieren Sie Ihren Fachhändler.

## Passwörter

Unter dem Menüpunkt [Passwörter] können Passwörter für Karten-Terminals (EFT-Terminals) sowie für die QUORION Back-Office-Software QBC (QUORION Business Control) eingestellt werden:







- Passwort 1: Kartenterminal
- Passwort 2: QBC

Für weitere Informationen kontaktieren Sie Ihren Fachhändler.

## Programmversion drucken

Sie können sich Informationen über die installierte Programmversion ausdrucken. Diese Informationen benötigen Sie bei Fragen an den Kunden-Service.

### Vorgehen:

- Drücken Sie die Taste  und wählen Sie die Menüpunkte [Einstellungen]  [Statusausdruck] mit den Tasten  /  /  /  /  aus.
- Die Programmversion wird gedruckt.

# Technische Hinweise

Das Kassensystem enthält keine Komponenten, die vom Benutzer selbst gewartet oder repariert werden müssen. Überlassen Sie alle Wartungsarbeiten und Reparaturen ausschließlich qualifizierten Fachhändlern. Unerlaubte Manipulationen am Gerät können einen Verlust der Garantieansprüche nach sich ziehen.

## Reinigung & Pflege

### ACHTUNG

#### Beschädigungsgefahr durch unsachgemäße Reinigung

Durch falsche Reinigung und Pflege kann das Kassensystem beschädigt werden.

- ▶ Kassensystem vor der Reinigung vom Stromnetz trennen.
- ▶ Benutzen Sie auf keinen Fall lösungsmittel- oder benzinhaltige, chemische Reinigungsmittel.

#### Vorgehen:

- Verwenden Sie zur Reinigung Ihres Kassensystems ein trockenes, fusselfreies Tuch.
- Verwenden Sie bei stärkerer Verschmutzung ein leicht angefeuchtetes Tuch. Zum Anfeuchten des Tuchs sind warmes Wasser oder ein Bildschirmreiniger geeignet. Stellen Sie sicher, dass das Tuch nur feucht ist.

## Stromausfall

Bei einem Stromausfall bleiben die Speicherinhalte sowie alle registrierten Umsatzdaten des Kassensystems erhalten.

### ■ *Stromausfall während der Registrierung*

#### Vorgehen:

1. Wenn das Kassensystem wieder mit Strom versorgt wird, schalten Sie das Kassensystem ein (📖 S. 19).
2. Drücken Sie die Taste = , um den abgebrochenen Verkaufsvorgang aufzurufen.
3. Registrieren Sie weitere Artikel oder schließen Sie den Verkaufsvorgang mit einer Zahlungsart ab.
  - Die Registrierung ist ordnungsgemäß abgeschlossen.

### ■ *Stromausfall während des Bondruckes*

#### Vorgehen:

- Wenn das Kassensystem wieder mit Strom versorgt wird, schalten Sie das Kassensystem ein (📖 S. 19).
- Das Kassensystem druckt den begonnenen Bon fertig.

**HINWEIS**

Wenn der Bon nicht ordnungsgemäß gedruckt wurde, drücken Sie die Taste = , um unmittelbar nach Abschluss des Verkaufsvorganges eine Bonkopie zu drucken.

**Fehlerbehebung**

In diesem Abschnitt finden Sie Fehler die den einwandfreien Betrieb Ihres Kassensystems einschränken können. Bevor Sie den Kunden-Service kontaktieren, prüfen Sie bitte die nachfolgenden Fehlerursachen und setzen Sie die Maßnahmen zur Abhilfe um.

Fehler	Abhilfe
Farbiger Streifen wird auf Bon sichtbar	– Bonrolle tauschen (📖 S. 49).
Keine Bonausgabe	– Bonrolle korrekt einsetzen. – Papierstau beheben. – Bonausgabe einschalten (📖 S. 44).
Keine Registrierungen möglich	– Bediener anmelden (📖 S. 33)
Kassensystem startet nicht	– Korrekte Stromversorgung sicherstellen (📖 S. 23).
Meldung „Ungültiger Artikel“ wird angezeigt	– Dem programmierten Artikel eine Warengruppe zuweisen (📖 S. 30)
Meldung „Bediener anmelden!“ wird angezeigt	– Bediener anmelden (📖 S. 33)
Uhrzeit wird nicht korrekt angezeigt	– Uhrzeit korrekt einstellen – Kunden-Service kontaktieren (📖 S. 3)

**Bonrolle**

■ **Umgang mit Thermopapier**

Das Kassensystem druckt auf wärmeempfindlichen Papier (Thermopapier).

Um eine lange Lebensdauer zu garantieren beachten Sie folgendes beim Umgang mit Thermopapier:

- Packen Sie das Thermopapier erst aus wenn Sie es in das Kassensystem installieren wollen.
- Setzen Sie das Thermopapier keiner übermäßigen Wärme aus. Das Papier verfärbt sich bei ungefähr 70°C.
- Lagern Sie das Thermopapier nicht an staubigen und feuchten Orten. Vermeiden Sie direkte Sonneneinstrahlung.
- Wenn Sie die Daten auf dem Thermopapier für längere Zeit aufbewahren möchten, erstellen Sie Kopien (mit Scanner/Kopierer, Fotoapparat) der Ausdrücke.

■ **Bonrolle tauschen**

**ACHTUNG**

**Beschädigungsgefahr durch unsachgemäßen Tausch der Bonrolle**

Wenn das Kassensystem beim Tausch der Bonrolle eingeschaltet ist, kann dies zu erhöhtem Verschleiß des Druckkopfes führen.

- ▶ Kassensystem vor Tauschen der Bonrolle ausschalten.

Wenn auf Ihren ausgedruckten Belegen ein roter Streifen zu sehen ist, sollten Sie die Bonrolle tauschen.



**Spezifikationen Bonrolle:**

- Papierbreite: max. 57 mm
- Durchmesser: max. 46 mm

**Vorgehen:**

1. Schalten Sie das Kassensystem aus (☒ S. 19).
2. Öffnen Sie die Druckerabdeckung. Dazu die Druckerabdeckung nach vorn klappen (B) und nach oben aus den unteren Halterungen heben (C).

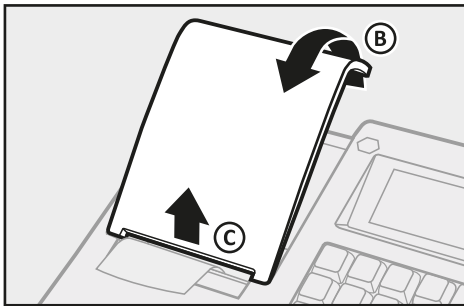

3. Klappen Sie die Easyload-Abdeckung nach oben (D).

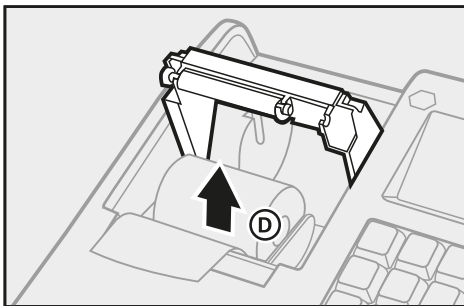

4. Entnehmen Sie die verbrauchte Bonrolle aus dem Kassensystem.
5. Legen Sie die Bonrolle in die Bonführung ein. Stellen Sie sicher, dass die Bonrolle gerade eingelegt ist.

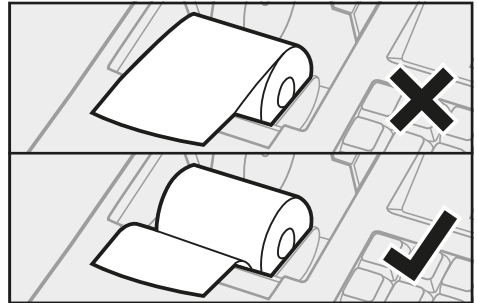

6. Schließen Sie die Easyload-Abdeckung vorsichtig (E).
  - Die Easyload-Abdeckung rastet hörbar ein.

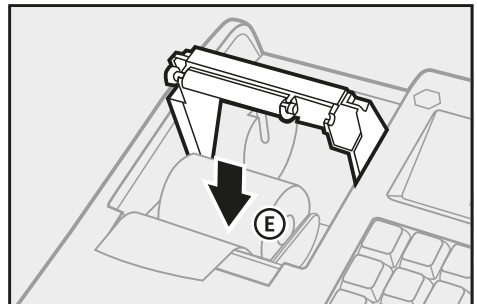

7. Schließen Sie die Druckerabdeckung. Dazu die Druckerabdeckung in die unteren Halterungen einführen (F) und die Druckerabdeckung nach hinten klappen (G).

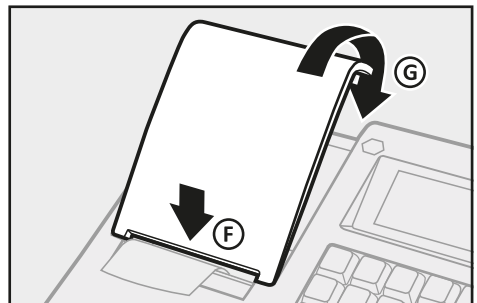

- Die Bonrolle ist ordnungsgemäß installiert.

## Außerbetriebnahme

Dieses Kapitel beschreibt die Vorgehensweise zur Außerbetriebnahme und gibt einen Überblick über die Schritte, die Sie in der vorgegebenen Reihenfolge durchführen müssen.

### ■ Kassensystem von Stromversorgung trennen

#### Vorgehen:

1. Schalten Sie das Kassensystem aus. Halten Sie dazu die **Ein-Aus-Taste** (A) für mindestens 5 Sekunden gedrückt.

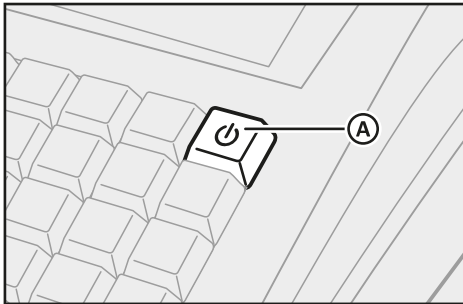

2. Ziehen Sie den Schutzkontaktstecker (B) der Anschlussleitung aus der Steckdose (C).

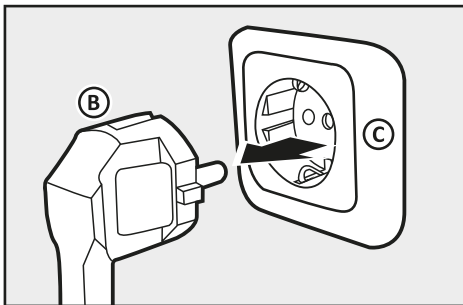

- Das Kassensystem ist ordnungsgemäß außer Betrieb genommen.

### ■ Entsorgung

Gemäß der EU-Richtlinie 2002/96/EG (WEEE-Richtlinie) sowie Ihrer nationalen Rechtsprechung dürfen Elektro- und Elektronikgeräte nicht zusammen mit dem normalen Haushaltsmüll entsorgt werden. Die unsachgemäße Entsorgung dieser Art von Abfällen kann aufgrund der potenziellen Gefahrenstoffe in elektrischen und elektronischen Geräten negative Auswirkungen auf Umwelt und Gesundheit haben.

#### Vorgehen:

- Entsorgen Sie das Produkt und seine Verpackung entsprechend der örtlichen gesetzlichen Vorgaben.

#### HINWEIS

Für weitere Einzelheiten zu den verfügbaren Sammelstellen wenden Sie sich an den Fachhändler, bei dem Sie dieses Produkt erworben haben.



# **Kassenlösungen -** so individuell wie Ihr Business